

TRECA

PARIS

L'ART DE LA CHAMBRE





the glass roof of the Grand Palais seen by

TRECA

PARIS

On July 12, 2019, Tréca invited
the public to lie down on a Tréca mattress
and admire the Nave of the Grand Palais
from new perspectives.

*Стеклянный купол Гран Пале так, как его видит Треса
12 июля 2019 года Треса пригласила посетителей рассмотреть свод
Гран Пале на матрасе своего производства.*



‘Sink into the softness of your bed,
as you would into a reverie, before slipping
into an ocean of dreams where the unreal
is the only thing real’

*«МЫ ПОГРУЖАЕМСЯ В ОБЪЯТИЯ УЮТНОЙ ПОСТЕЛИ, КАК В СОН,
И ТОНЕМ В ОКЕАНЕ ГРЕЗ, ГДЕ ЕДИНСТВЕННАЯ РЕАЛЬНОСТЬ -
НЕРЕАЛЬНЫЕ ОЩУЩЕНИЯ»*

TRECA

PARIS



THE FRENCH SLEEP KNOW-HOW

More than just a mattress or bed, Treca is a lifestyle, an art of living, an art of sleeping. Our savoir-dormir is inspired by the grandest hotels in Paris, designers from all over the world, the very best craftsmen and artisans, and world-renowned French tradition and know-how. More than just a moment of peace or a well-deserved break between two busy days, Treca invites you into the universe of 'beautiful sleep'. Sleep that invites you to escape, travel...

Treca, savoir-dormir à la française.

ИСКУССТВО СНА ПО-ФРАНЦУЗСКИ

Треса - это не просто матрас и не просто кровать, это настоящий стиль жизни, искусство жить и даже искусство спать. Это наука сна, навеянная роскошными парижскими дворцами и отелями, созданная лучшими дизайнерами мира, искуснейшими техниками и мастерами, традиционным французским опытом и умением, признанным во всем мире. Не просто момент отдыха или пауза между двумя нелегкими днями, - сон в стиле Треса - это «дивный сон», пропуск в мир изысканного и аристократического сна. Того, что уносит прочь от земли, в прекрасные дали...

Треса, искусство сна по-французски.



THE IMPORTANCE OF SLEEP

Over the course of our lifetime, we sleep 25 years on average. This is why Treca is committed to offering you the best, in order to make the time you spend sleeping unique in every way.

Sleeping better means living better.

ЗНАЧЕНИЕ СНА

В среднем мы проводим 25 лет нашей жизни во сне, и потому марка Treca всегда готова предложить Вам лучшие решения, способные превратить ваш сон в уникальный момент жизни.

Потому что полноценный сон – залог лучшего качества жизни.

- 08. **Treca heritage, since 1935**
Историческое наследие Treca с 1935 года
- 14. **Excellence in quality sleep**
Совершенное мастерство для полноценного сна
- 15. **Bespoke sleep**
Индивидуальный комфорт на любой вкус
- 18. **A selection of our noblest materials**
Образцы наших самых благородных материалов
- 30. **Decoration**
Дизайн интерьеров
- 68. **Couture Collection**
Коллекция Couture
- 72. **Paris Collection**
Коллекция Paris
- 76. **Platinum Collection**
Коллекция Platinum
- 80. **Imperial Collection**
Коллекция Impérial
- 86. **Relaxation**
Релаксация
- 92. **Accessories**
Аксессуары
- 96. **Technique and details**
Методы и детали
- 107. **Bed legs**
Ножки

TRECA

PARIS



THE STORY BEGINS WITH ONE FAMILY AND MULTIPLE OPPORTUNITIES

The Moritz family had owned dye factories since the 16th century, growing fields of madder whose root was used to produce the famous red dye for French army uniforms. But when the uniforms were changed and madder was no longer in demand, the Moritz family bounced back and transformed its dyeing vats into beer vats, creating Brasseries Moritz. After the first world war, yet another change occurred and the Moritz family began manufacturing high resistance steel cord in Reichshoffen for use in the booming automotive industry to reinforce tyre beads and prevent tyres from coming off the rim on cars that were getting faster and faster. This new factory's first client was none other than Michelin.

ИСТОКИ, ИСТОРИЯ И РАЗНООБРАЗИЕ СЕМЕЙНОГО БИЗНЕСА

С XVI века семья Моритц владеет красильными мастерскими, в которых перерабатывались корни марены, служившие для окраски французской военной униформы в знаменитый краповый цвет. С изменением униформы использование марены прекращается. Успешно переориентировав свою деятельность, семья Моритц варит в своих котлах уже не краску, а пиво, основав знаменитые пивоварни Brasseries Moritz. После Первой мировой войны семья Моритц осваивает новую производственную отрасль, начав в Рейхсхофене выпуск высокопрочной стальной проволоки. Она находит широкое применение в бурно развивающейся автомобильной промышленности для укрепления бортовки шин, что предотвращает их срыв и позволяет значительно увеличить скорость автомобилей. Первым клиентом нового предприятия сразу становится компания Michelin.



TRECA INVENTS THE BEDDING SECTOR IN FRANCE

The story of Treca began in 1935 in Reichshoffen, taking its name from the TREfilerie-CAblerie (wire and cablemaker) owned by the Moritz family.

René Moritz, Treca's founder and one of the most prominent chemical engineers of the time, was a visionary: at a time when the bedding market was non-existent, he had the idea of using these high resistance springs in mattresses for the very first time, covering them in genuine wool fabric.

Treca mattresses revolutionised bedding: mothers used to give their daughters old renovated mattresses that had been in the family for generations, while furniture dealers supplied buyers with straw pallets that were mattresses only in name.

French people were now looking for comfort during their sleep and department stores like Le Bon Marché started to distribute Treca. Mr Moritz had invented the mattress and sleep market.

TRECA ОТКРЫВАЕТ СЕКТОР ПОСТЕЛЬНЫХ ПРИНАДЛЕЖНОСТЕЙ НА ФРАНЦУЗСКОМ РЫНКЕ

История Треса начинается в 1935 в Рейхсхофене, марка берет свое название от проволочно-кабельного завода (по французски TREfilerie-CAblerie) принадлежащего семье Моритц.

Основатель Треса - Рене Моритц, один из самых выдающихся инженеров-химиков своего времени, оказался настоящим провидцем: благодаря своей идее использовать в конструкции матраса высокопрочные пружины, покрывая их плотным слоем набивки из натуральной шерсти.

Матрасы Треса становятся настоящей революцией в области постельных принадлежностей, ведь до этого времени матери отдавали в приданое своим дочерям старые перелатанные матрасы, служившие нескольким поколениям семьи, а торговцы мебелью предлагали покупателям жалкие тюфяки, только называвшиеся матрасами.

Французы начали уделять все больше внимания комфорту сна, и известные магазины, такие, как Le Bon Marché начинают продавать изделия Треса, а господин Моритц становится основателем нового



TRECA, FRANCE'S LOYAL COMPANION DURING THE WAR

The Beaugency factory came into being in 1939 when Victor Moritz, the founder's son, decided to open a backup factory. The Beaugency factory made a significant contribution to the war effort and manufactured 15,000 mattresses for the French Army's health service. Between 1941 and 1944, despite heavy bombardment and the lack of raw materials, Victor Moritz created a post-war sales network and developed various prototypes that would be used by the new Air Force.

When France was liberated, no fewer than 6,000 mattresses were manufactured in just two months to supply field hospitals and respond to the influx of wounded soldiers from the Alsace Campaign and General de Lattre de Tassigny's First Army who needed beds. An unprecedented feat in the industry's history.

He also restarted the Reichshoffen factory in order to supply Alsace as soon as possible and meet the urgent need for bedding there without delay.

TRECA С ФРАНЦИЕЙ В ГОДЫ ВТОРОЙ МИРОВОЙ ВОЙНЫ

В 1939 году Виктор Моритц, сын основателя марки, решает эвакуировать производство в Божанси. Завод в Божанси активно участвует в обеспечении военных нужд, выпустив 15 000 матрасов для французской армии. С 1941 по 1944 гг, несмотря на интенсивные бомбардировки и нехватку сырья, Виктор Моритц работает над созданием торговой сети для послевоенного периода и разрабатывает различные прототипы, которые в последствии будут поставляться для нужд новых военно-воздушных сил.

Сразу после Освобождения за два месяца было выпущено около 6 000 матрасов для оборудования полевых госпиталей и размещения раненых, участвовавших в Эльзасской кампании и бойцов 1-й французской Армии под командованием генерала де Латра де Тассиньи. Такое форсирование деятельности не имеет себе равных в истории профессии. В кратчайшие сроки возобновляется эксплуатация завода в Рейхсхофене, чтобы как можно быстрее удовлетворить потребности Эльзаса в его продукции.



TRECA

PARIS

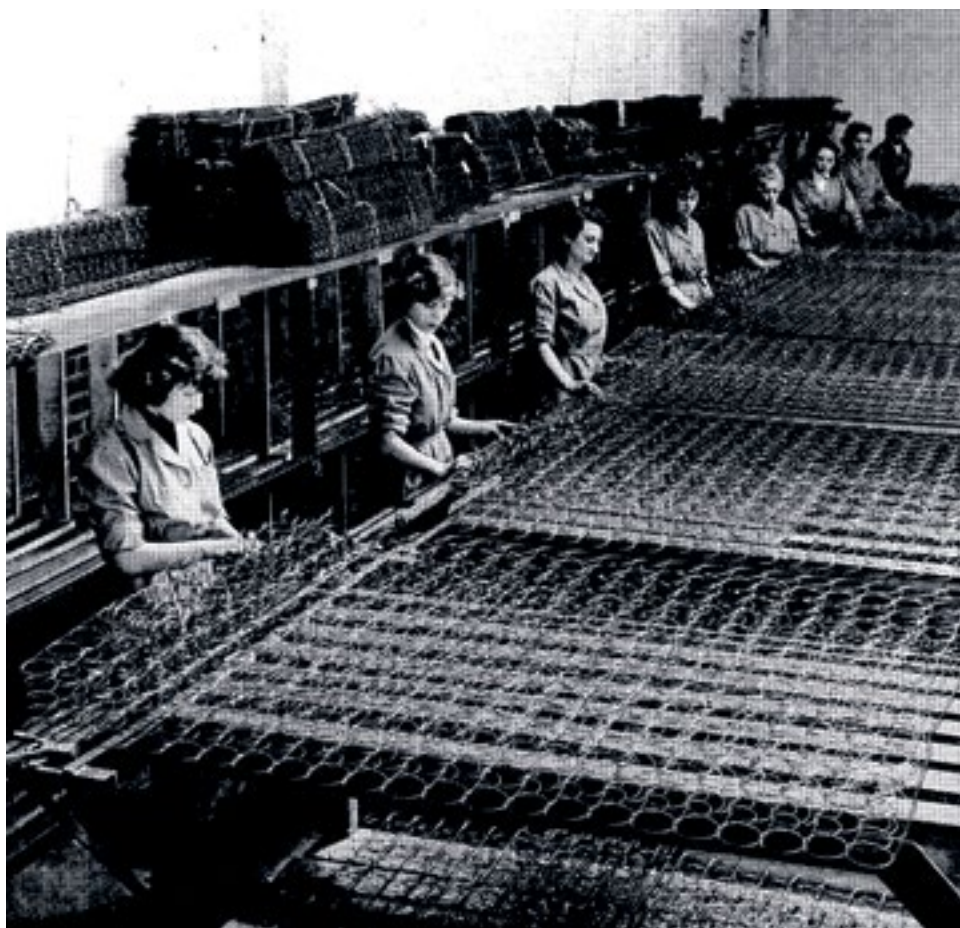

TRECA, AN INNOVATIVE AND ESTABLISHED BRAND

In 1947, Victor Moritz decided to purchase the Pullman licence and build machines that were capable of exploiting these patents in France: this is how the legendary suspension system, which was fitted to the seats of the famous Pullman train coaches, was born. In the same year, he purchased a factory in Lyon to meet the urgent demand in the South of France.

By 1949, Treca was an established business: Reichshoffen was manufacturing steel cord, metal cables, automotive seats for Peugeot (all 203 carcasses were made in Reichshoffen) and mattresses destined for all over eastern France.

The Beaugency factory manufactured mattresses for the north and west of France as well as seat carcasses for SIMCA vehicles. Finally, the Lyon factory supplied south-west France. The latter was later moved to Bourg-de-Thizy as the City of Lyon needed its first site to build an anti-cancer centre. Cutting edge for its time, the Bourg-de-Thizy factory covered 10,000m², employed 200 people and mass-produced goods.

TRECA, ИННОВАЦИОННАЯ МАРКА С РАЗВИТОЙ СТРУКТУРОЙ

В 1947 году Виктор Моритц приобретает лицензию Pullman и строит во Франции машины, необходимые для реализации этих патентов: именно так появились легендарные пружинные блоки, которыми, в частности, были оборудованы сиденья знаменитых пульмановских вагонов. В этом же году он покупает завод в Лионе, чтобы обеспечить своей продукцией юг Франции.

На 1949 год Трека представляет собой предприятие с развитой структурой: завод в Рейхсхофене производит стальную проволоку, металлический кабель, автомобильные кресла для Peugeot (все каркасы кресел для модели 203 были изготовлены в Рейхсхофене), а также матрасы для восточного региона Франции.

На заводе в Божанси выпускаются матрасы для северного и западного регионов Франции и каркасы кресел для автомобилей SIMCA. Завод в Лионе обеспечивает своей продукцией юго-восток Франции. Позже завод был перенесен в Бур-де-Тизи, а его территория задействована муниципалитетом Лиона для строительства онкологического центра. Завод в Бур-де-Тизи является самым передовым предприятием своего времени площадью 10 000м², на котором работает 200 человек и налажено серийное производство.





AN EXPERTISE PRAISED BY GÉNÉRAL DE GAULLE

From 1955 onwards, Treca designed and produced mattress-bed base-headrest bedding sets to meet the demands of a new clientèle. At the same time, Treca maintained its ties to the automotive sector and supplied seats for Citroën, including the iconic DS and ID models.

In May 1959, Général de Gaulle visited the Beaugency factory and congratulated Victor Moritz for the dynamism of his business, which had remained, and still remains today, exclusively French.

Treca still continues to manufacture its own steel springs in the Reichshoffen factory today. A know-how that has been preserved and passed down through generations.

МАСТЕРСТВО, ОТМЕЧЕННОЕ ГЕНЕРАЛОМ ДЕ ГОЛЛЕМ

С 1955 года Treca разрабатывает и выпускает полный комплект постельного оборудования - матрасы, основания кроватей, изголовья - отвечая потребностям новой клиентуры. Одновременно с этим Treca продолжает сотрудничество с автомобильной промышленностью, поставляя кресла для марки Citroën, в частности, для ставших легендарными моделей D.S и I.D.

В мае 1959 года завод в Божанси посетил генерал де Голль. Он отметил вклад Виктора Моритца в динамичное развитие предприятия, которое и до наших дней остается полностью французским.

Сегодня, стальные пружины Treca производятся на заводе в Божанси, где тщательно хранятся и передаются из поколения в поколение традиции мастерства.

TRECA

PARIS



TRECA ADAPTS TO SUIT THE LIFESTYLE OF ITS CUSTOMERS

A flagship of French industry, Treca introduced a new innovation in 1964 with the first series of electric bed bases: CAD (which stands for Lying-Sitting-Relaxed in French). This technology responds to changes in lifestyle and offers the ultimate comfort for reading, watching TV, eating breakfast or simply for rest and relaxation. Having consistently demonstrated its expertise, Treca created Air Spring® pocket spring suspension in 1982, a patented system that ensures perfect morphological support with a gradual point-elastic effect. This suspension system can be found in the majority of Treca mattresses today, including the iconic Impérial Air Spring.

TRECA ОТВЕЧАЕТ ПОТРЕБНОСТЯМ ОБРАЗА ЖИЗНИ СВОИХ КЛИЕНТОВ

В 1964 году, будучи флагманом французской промышленности, Треса создает новую концепцию - первую серию электрических кроватей С.А.Д. (от «Couché-Assis-Détendu» - «Лежать - Сидеть - Расслабляться»), отвечающую новым потребностям образа жизни клиентов, которая позволяет читать, смотреть телевизор, завтракать или просто отдыхать и расслабляться в условиях повышенного комфорта. В 1982 году, неустанно совершенствуя свое мастерство, Дом Треса разрабатывает пружинный блок, запатентованный под торговой маркой Air Spring®, который обеспечивает идеальную морфологическую поддержку и удобное положение всех частей тела. В настоящее время этот блок является частью конструкции большинства матрасов Треса, в том числе и ставшей культовой модели Impérial Air Spring.

L'ART DE LA CHAMBRE

85 YEARS OF CRAFTSMANSHIP AND CREATION *85 ЛЕТ ОПЫТА И ТВОРЧЕСКОГО МАСТЕРСТВА*

INVENTOR OF INTEGRATED PADDING AND THE PULLMAN® SPRING.
Изобретатель Полной Капитонажной Стежки и Пружины Pullman®.

**EXCLUSIVE MANUFACTURING OF OUR SPRINGS
IN OUR REICHSHOFFEN WORKSHOP IN ALSACE.**
*Собственное Эксклюзивное Производство Пружинных Блоков
на Заводе в Рейхсхоффене, в Эльзасе.*

TRADITION OF BESPOKE CREATION AND UNIQUE MODELS.
Традиции Изготовления Уникальных Моделей по Размерам Заказчика.

INTERNATIONAL PRESENCE IN 33 COUNTRIES.
Присутствие на Международном Рынке в 33 Странах.

PRODUCT EXCELLENCE *СОВЕРШЕНСТВО ПРОДУКЦИИ*

TWO GENERATIONS OF CRAFTSMEN TRAINED IN TRECA KNOW-HOW.
*Два Поколения Мастеров, Владеющих Традиционным Опытном
и Технологиями Дома Треса.*

**A TREND DEPARTMENT SPECIALISED IN DECORATION
TO MEET OUR CUSTOMER EXPECTATIONS.**
Бюро Изучения Тенденций Декора Для Удовлетворения Запросов Клиентов.

**A RESEARCH DEPARTMENT FOCUSING ON PRODUCT
DESIGN AND INNOVATION.**
Конструкторское Бюро Для Инновационных Разработок Нашей Продукции.

**QUALITY CONTROL INSPECTIONS AT EVERY STAGE
OF THE MANUFACTURING PROCESS.**
*Многоплановый Контроль Качества на Каждом Этапе Изготовления
Нашей Продукции.*

THE LEGACY OF UNIQUE KNOW-HOW *УНИКАЛЬНОЕ НАСЛЕДИЕ МАСТЕРСТВА*

**ALL OUR BEDS ARE PADDED BY HAND,
WHICH BECOMES MORE COMPLEX AS YOU MOVE UP THROUGH THE RANGE.**
*Ручная Стежка Всех наших Кроватей,
Сложность Которой Возрастает с Повышением Категории Продукции.*

METICULOUS SELECTION OF RARE AND NOBLE MATERIALS.
Тщательный Отбор Самых Благородных и Редких Материалов.

**JACQUARD TICKING ON ALL OUR COLLECTIONS,
A SYMBOL OF TRECA.**
*Обивка Всех наших Коллекций из Жаккардового Тика,
Символа Дома Треса.*

**AUTHENTIC AND PAINSTAKING WORK ON EVERY
AESTHETIC DETAIL OF OUR PRODUCTS, SINCE 1935.**
*Традиционная Искусная Обработка Каждого Элемента
Отделки наших Изделий с 1935 Года.*

TRECA

PARIS



EXCELLENCE IN QUALITY SLEEP

The way each person sleeps is unique and deserves the very best. This is why we leave nothing to chance. From the precious fabrics we use to the smallest hand-stitched detail, we offer a bespoke approach to provide you with a unique bed and a restful sleep.

ЛИДЕР КАЧЕСТВЕННОГО СНА

Сон каждого человека – уникален и достоин самого лучшего, и потому мы ничего не оставляем на волю случая. От использования ценных тканей собственной разработки до малейших выполненных вручную деталей конечной отделки, – мы предлагаем индивидуальный, адресный подход для создания уникальной кровати и поистине королевского сна.

BESPOKE SLEEP

Treca is a heritage brand, a brand with a strong connection to tradition that uses artisanal know-how passed down from generation to generation. The Treca brand pampers all its clients to ensure the desires of each individual are fulfilled. Its distinctive bespoke approach allows it to maintain a personal relationship with each of its clients. Treca, savoir-dormir à la française. The Treca spirit is exclusive, inspiring, an invitation to travel and escape.

Treca envelops you in the art of savoir-dormir through the nobility of its select materials, the expertise of its craftsmen and the talent of its designers. All our beds are made from start to finish in our workshops, at our historic location in Reichshoffen, France. They can also be customised to meet your every need, whether it be dimensions or decorations. Treca offers a truly 'bespoke' service.



УСЛОВИЯ СНА НА ЛЮБОЙ ВКУС

Треса – это бренд с богатой историей и традициями, уникальное ручное производство, секреты мастерства которого передаются из поколения в поколение. Бренд Треса внимательно относится ко всем своим клиентам, чтобы каждый из них чувствовал свою привилегированность. Этот особенно предупредительный и адресный подход позволяет установить персональные отношения с каждым из покупателей. Треса – искусство сна по французски. Эксклюзивная и вдохновляющая палитра Треса уносит Вас в мир мечты и сладких грез.

Постичь искусство сна – это целая наука, которую бренд Треса делает доступной благодаря благородству используемых материалов, высокой экспертизе всех участков производства и таланту дизайнеров-разработчиков. Весь процесс производства кровати от начала и до конца проходит в наших мастерских, на историческом производстве бренда – в Рейхсхоффене, Франция. Больше того, кровати индивидуализируются по вашему желанию, как по размерам, так и по декору, обеспечивая настоящий адресный сервис.

TRECA

PARIS

To further improve the quality of our bedding, we have selected the noblest materials, rich in inherent qualities, in order to offer you a wide array of comfort options adapted to your needs. Whether they be natural or technical, we choose our materials for their thermal and moisture-wicking qualities and for their resilience in order to guarantee long-lasting comfort.

Для еще большего удобства нашего постельного оборудования, мы используем самые благородные материалы, многочисленные достоинства которых обеспечивают широкий выбор уровня комфорта, адаптированного к Вашим потребностям. Натурального или технического происхождения, материалы выбираются в зависимости от их термических свойств, способности впитывать влагу и устойчивости к деформации, что гарантирует оптимальную долговечность задаваемого уровня комфорта.



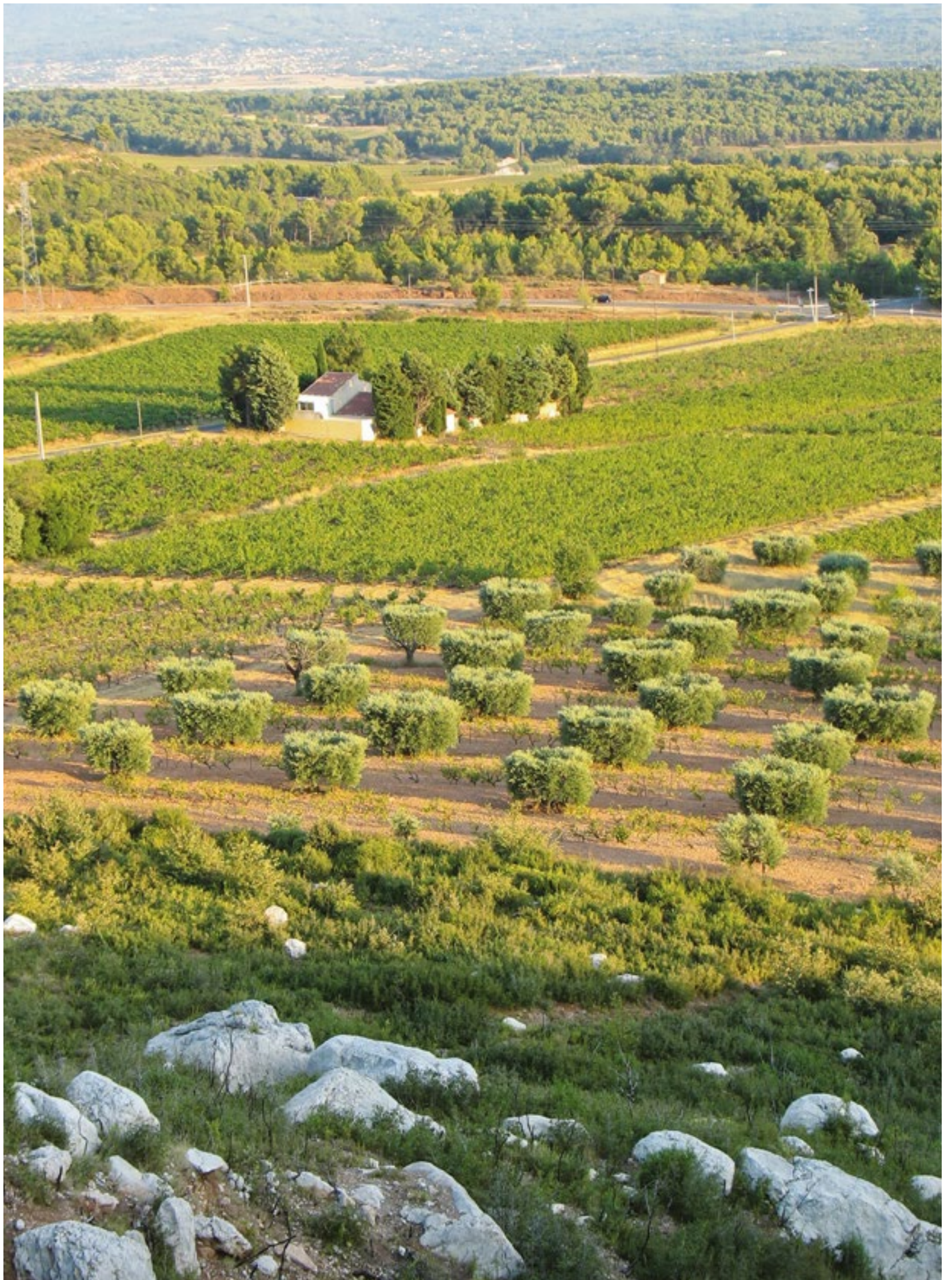

A SELECTION OF OUR NOBLEST MATERIAL...

Merino d'Arles Wool

Merino d'Arles wool is part of French tradition: the Comte de Provence authorised the free circulation of wool animals in the South of France in the 13th century. This free circulation exposed Merino d'Arles sheep to climatic variations between the hot plains of La Crau and harsh alpine nights.

Seven centuries of history transformed Merino d'Arles wool into a fine, curly fleece that is supple and lightweight while also being soft and warm. The name of Merinos d'Arles wool in itself is a genuine appellation of origin. It is the finest wool in Europe and the bulkiest in the world.



**НЕСКОЛЬКО ПРИМЕРОВ
НАШИХ САМЫХ БЛАГОРОДНЫХ
МАТЕРИАЛОВ...**

Laine Mérinos d'Arles

Шерсть арлезианского мериноса - традиционный французский промысел: в XIII веке граф Прованский разрешает свободное перемещение шерстяных пород овец по югу Франции. Это разрешение заставило породу приспосабливаться к различным погодным условиям, от мягкого климата долины Кро до низких ночных температур альпийских пастбищ. За 7 веков шерсть мериносов Арля превратилась в тонкое волнистое руно, эластичное и легкое, мягкое и теплое.

Шерсть арлезианского мериноса - это продукция с подтвержденной подлинностью наименования. Она является самой тонкой в Европе и самой пышной в мире.

TRECA

PARIS



ALPACA ROYAL

Considered as the «Gold of the Incas», wool from the first shearing of an alpaca's life is set aside. The fibres from this shearing are sorted and the finest will then undergo 4 filtration processes. This is why Alpaca Royal only represents 1% of global Alpaca wool production. Alpaca Royal fibres are very insulating and do not retain moisture.

ALPAGA ROYAL

Шерсть самой первой стрижки альпака, которую считают «золотом инков», специально собирают и откладывают в сторону. Из состриженных волокон отбираются самые тонкие, которые затем подвергаются 4 процессам фильтрации. Именно поэтому на сорт Королевская Альпака приходится всего 1 % мирового производства шерстяных нитей Альпака. Руно Королевская Альпака отличается высокими изолирующими свойствами и не впитывает влагу.





BABY CAMEL

Baby camel hair is wool produced from a camel's first shearing. Bactrian camels, which is where our wool comes from, are herded on the highest mountain plateaux of Mongolia: their wool is renowned for its abundance, quality and warmth. In addition to being warm and resilient, baby camel hair is known for its incredible softness and finesse. The baby camel's fleece naturally regulates the temperature and controls the level of humidity. It is also hypoallergenic for a healthier night's sleep.

BABY CAMEL

Шерсть сорта Baby Camel получают при самой первой стрижке верблюжат. Мы используем высококачественную, густую и теплую шерсть двугорбых верблюдов, разводимых на высокогорных плато Монголии. Шерсть Baby Camel не просто теплая и прочная, но еще невероятно тонкая и нежная. Волокна шерсти верблюжонка служат своеобразным «естественным кондиционером», она регулирует уровень влажности, а также является гипоаллергенной, обеспечивая оптимальные условия для более здорового сна.



TRECA

PARIS



BABY LLAMA

Baby llama wool is the wool obtained from the animal's first shearing. It is meticulously sorted to separate the fine down from the rest of the fleece: this down, which is remarkably soft and light, is what gives baby llama wool its fame. Less than 1kg of baby llama wool is produced every year. Its wool is highly resilient and can store heat in order to release it when it is cold.

BABY LLAMA

Шерсть сорта Baby Llama изготавливают из шерсти, полученной при самой первой стрижке животного. В процессе тщательной сортировки от руна отделяется тончайший пух, легкость и нежность которого лежит в основе благородных свойств шерсти Baby Llama. От одного детеныша ламы получают меньше 1 кг шерсти в год. Его очень упругая шерсть хранит тепло и согревает в холод.



TRECA

PARIS

THE PARTNERSHIP BETWEEN TRECA AND MAISON PIERRE FREY

Sharing the same values of tradition, craftsmanship, excellence and French design, Treca and Pierre Frey have collaborated on a rich collection of fabrics designed for Treca beds.

A FRENCH COMPANY WITH AN ECLECTIC STYLE

Founded in 1935, Maison Pierre Frey creates, produces and manufactures fabrics.

The notions of good work and quality are more than just words and constitute real fundamental values.

Heir to its proud know-how, Pierre Frey is inventive and deeply eclectic. It draws its inspirations from the art of distant ethnic groups as well as 18th century France and contemporary art. Pierre Frey collections mix fabrics and patterns in harmonious and unique colour schemes. Private individuals, renowned interior decorators, upholsterers, museums and other cultural institutions value Pierre Frey's audacity and high standards.

Each collection is a story, a journey made possible by the combined action of Patrick Frey and his studio as well as all the designers, weavers, printers and embroiderers who pour their expertise into the same passion.

A member of the Comité Colbert, an association created in 1954 to bring together French luxury designers and cultural institutions, Pierre Frey works with energy and conviction to promote French art de vivre around the world.

ПАРТНЕРСКИЕ СВЯЗИ ДОМА TRECA И ДОМА PIERRE FREY

Сотрудничество Домов Treca и Pierre Frey, разделяющих общую приверженность традициям, ручной работе и французскому творческому подходу, позволяет предложить широкий выбор обивочных



ФРАНЦУЗСКИЙ ДОМ С ЯРКОЙ ЭКЛЕКТИКОЙ СТИЛЯ

Основанный в 1935 году, Дом Pierre Frey занимается разработкой, производством и печатанием тканей.

Понятия высокого мастерства и качества являются не пустыми словами, а фундаментальными принципами Дома.

Преданный традициям мастерства, Дом Pierre Frey отличается изобретательным и в высшей степени эклектичным стилем, источником вдохновения которого служат как образцы творчества народов мира, так и творения французских мастеров XVIII века и современного искусства. Коллекции Pierre Frey представляют собой уникальные и гармоничные сочетания материй, узоров и цветовых решений. Частные клиенты, известные декораторы, специалисты в области декоративных тканей, музеи и учреждения культуры ценят изделия Pierre Frey за смелый и требовательный творческий подход.

Каждая коллекция Дома - это целая история, своеобразное путешествие, ставшее возможным благодаря совместным усилиям Патрика Фрея и его студии, а также всех художников, ткачей, набивщиков и вышивальщиков, увлеченно и преданно служащих своему делу.

Член созданного в 1954 году Комитета Кольбера, объединяющего представителей индустрии роскоши и учреждений культуры Франции, Дом Pierre Frey активно участвует в пропаганде французского «искусства жить» на международном уровне.



The art of the bedroom:
a Treca signature that
can be found in all
our beds.

*Искусство сна:
фирменный почерк искусства сна
от Treca, которым отмечены все
наши кровати.*

TRECA

PARIS

CREATOR OF HAUTE COUTURE INTERIOR DESIGN

Faithful to the tradition of French haute couture, Treca offers a wide collection of head-boards and exclusive furniture created by big names in interior decoration and design.

СОЗДАТЕЛЬ ДЕКОРА ОТ КУТЮР

Продолжая традиции французской Высокой моды, Дом Треса предлагает обширную коллекцию изголовий и эксклюзивных предметов мебелировки, созданных знаменитыми декораторами и дизайнерами.



MATTEO THUN



PATRICK NAGGAR



MATHILDE BRETILLOT

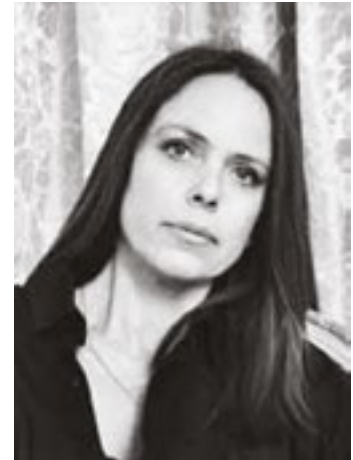

SANDRINE CHOLLET



ERIC GIZARD



ANNETTE LANG



STUDIO HOFFMANN KAHLEYSS DESIGN

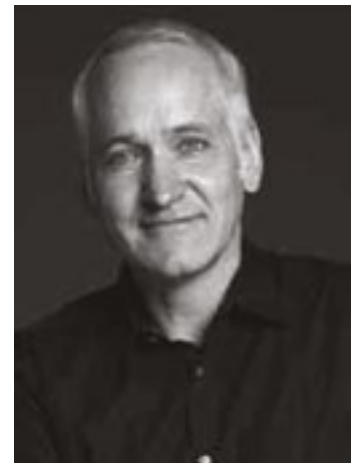

PASCAL ALLAMAN

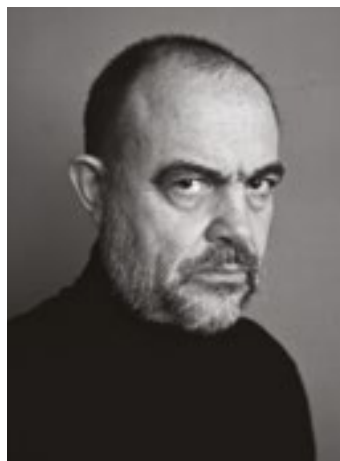

M. CHRISTIAN LACROIX



ANDREAS WEBER

**IN 2020: 2 NEW DESIGNS
BY 3 RECOGNIZED DESIGNERS**

*В 2020 ГОДУ: 2 НОВЫХ ДИЗАЙНА
ОТ 3 ПРИЗНАННЫХ ДИЗАЙНЕРОВ*



MANUELA SIMONELLI & ANDREA QUAGLIO

Quaglio Simonelli was created by two designers, Andres Quaglio and Manuela Simonelli, from the Università del Porgretto di Reggio Emilia.

After making their debut in Italy, Philippe Starck asked them to join the Thomson Multimedia design studio Tim Thom as product designers to channel their creativity into designing technological products for the group's various brands. Their collaboration with Thomson and later TCL, where Manuela was the Global Strategic Design Manager, lasted over 10 years.

Their combined talents produce creations that are fuelled by their history, their creative view of the world that surrounds them and the changes they like to bring about. They design objects that appear familiar and yet tainted by unexpected and poetic details.

МАНУЭЛА СИМОНЕЛЛИ И АНДРЕА КВАГЛИО

Студия Quaglio Simonelli появилась благодаря встрече выпускников Университета дель Поргретто г. Режжо-Эмилия Андреа Кваглио и Мануэлы Симонелли.

Начав свою деятельность в Италии, они приглашены Филиппом Старком на работу в качестве дизайнеров продукции в Tim Thom, центр творческих разработок Thomson Multimédia, где их талант находит применение в создании технологических продуктов различных марок группы. Их сотрудничество с Thomson, а затем с TCL, где Мануэла возглавляет всемирное подразделение стратегического дизайна, длится 10 лет.

Плод сотрудничества двух чувствительных художников, их творения отражают их личную историю, творческое видение окружающего мира и меняют его по воле дизайнеров. Они создают привычные на вид предметы, привнося в их дизайн неожиданные и поэтичные элементы.



MAISON SARAH LAVOINE

Interior architect and Parisian designer Sarah Lavoine has become a benchmark in the field of decoration, spatial planning, light, dialogue of materials and finally the singular expression of color.

Since 2002, the style of the house is recognized through timeless and elegant pieces which are defined by intense and original color associations, a mixture of styles and origins, contemporary and resolutely refined forms.

Maison Sarah Lavoine breaks codes with panache and defends an art of living that promotes well-being. Spaces designed to feel «at home».

MAISON SARAH LAVOINE

Архитектор интерьера и парижский дизайнер Сара Лавуан стала эталоном в области декора, пространственного планирования, освещения, диалога материалов и, наконец, исключительного выражения цвета.

С 2002 года стиль дома был узнаваем благодаря вневременным и элегантным предметам, которые определяются интенсивными и оригинальными цветовыми ассоциациями, соединениям стилей различного происхождения, современными и решительно изысканными формами.

Maison Sarah Lavoine освобождает себя от установленных кодов с размахом и поддерживает savoir vivre, которое способствует благополучию. Пространства, в которых чувствуешь себя «как дома».



ADONIS
designed by Andreas Weber





TRECA

PARIS



BRUXELLES
designed by Andreas Weber

L'ART DE LA CHAMBRE



CARAT
designed by Annette Lang

TRECA

PARIS



CARAT BRUT
designed by Annette Lang

L'ART DE LA CHAMBRE



CHLOE
designed by Annette Lang

TRECA

PARIS



CLUB
designed by Andreas Weber



COLETTE
designed by Annette Lang

TRECA

PARIS



COSY



CUBE

TRECA

PARIS



CUBE WIDE

L'ART DE LA CHAMBRE



DOUBLE JEU
designed by Monsieur Christian Lacroix





TRECA

PARIS



ÉTOILE CAPITONNÉ

L'ART DE LA CHAMBRE



KATE
designed by Annette Lang



MARGOT
designed by Quaglio Simonelli





TRECA

PARIS



LOUIS XV

L'ART DE LA CHAMBRE



LOUNGE
designed by Andreas Weber



LOUIS XVI



TRECA

PARIS



MADELEINE
designed by Hoffmann Kohleiss

L'ART DE LA CHAMBRE



MELLOW ARTICULÉ
designed by Hoffmann Kohleiss











PORTFOFINO
designed by Quaglio Simonelli









SARAH
designed by Maison Sarah Lavoine















COUTURE

Because our master craftsmen aim to produce the best beds in the world.
Because every detail counts in order to achieve perfection, and because we want to offer unparalleled bedding to each of our clients.

Because our passion for excellence has been handed down through generations of Treca craftsmen.

Made exclusively by hand by our best craftsmen and entirely natural, these masterpieces of French craftsmanship are meticulously stitched, filled and padded to offer the quintessence of our know-how.

Our master craftsmen undergo rigorous selection: each padder must complete three years of training and perfectly master this skill before being able to pad a Couture mattress.

In Reichshoffen, our historic factory, there are only two craftsmen who carry out this technique. The Couture collection is where all your dreams come true: the mattresses with refined details, are padded by hand using traditional techniques, made of 100% natural materials with generous fillings: 1.2 kg/m² and feature pocket springs wrapped in cotton. The way each person sleeps is unique and deserves the very best.

This is why we leave nothing to chance.

У наших Мастеров - важная миссия: выпускать самые лучшие в мире кровати. Для достижения такого уровня превосходства важна каждая деталь, потому что мы хотим предоставить каждому клиенту постельные аксессуары, качество которых не имеет себе равных.

Наше стремление к совершенству передается от одного поколения мастеров Дома Треса другому. Настоящие шедевры французского мастерства, наша продукция изготавливается только из натуральных материалов нашими самыми лучшими мастерами исключительно вручную. С искусной тщательностью они прошивают, набивают и простегивают изделия, прилагая все свое умение и используя весь богатейший опыт Дома. Наши мастера проходят строгий отбор: каждый стегальщик должен обучаться в течение 3 лет, чтобы овладеть всеми необходимыми навыками для выполнения стежки матрасов линии Couture. Только 2 мастера на нашем историческом заводе в Рейхсхофене владеют этой техникой.

Коллекция Couture - это мир, в котором воплощаются все мечты: матрасы с изысканной финальной отделкой и традиционной ручной стежкой изготовлены из благородных, 100 % натуральных материалов, они отличаются высокой плотностью набивки 1,2кг/м² и использованием пружинных блоков в хлопковых чехлах. Сон каждого человека уникален и заслуживает самых лучших условий, поэтому мы уделяем пристальное

*(*внимание даже самым мелким деталям.)*

TRECA

PARIS

APOGÉE MATTRESS

A symbol of the excellence of Treca's know-how, the Apogée mattress has been designed using the noblest, rarest and most precious materials. With lateral and integrated padding, it takes our experienced master craftsmen three days to produce this mattress by hand. Its dual Air Spring® suspension pocketed in cotton ensures a cocooning quality and optimal morphological support. You can choose the level of firmness that's right for you: medium-firm, firm and extra firm. We have selected Alpaca Royal wool for winter and Merino d'Arles for summer for their exceptional properties and uniqueness. You can, however, also personalize your mattress by choosing between baby camel and baby llama wool, linen and silk. You can personalize your Apogée mattress by having your initials embroidered on the surface in linen ticking. Treca guarantees the Apogée mattress for a period of 25 years.

Модель Апогée, символ совершенного мастерства Дома Треса, была разработана на основе самых благородных, редких и ценных материалов. Для изготовления матраса с полностью ручной поверхностью и боковой стежкой требуется 3 дня работы наших опытных мастеров. Двойной пружинный блок Air Spring® в хлопковом чехле обеспечивает удобное положение и оптимальную морфологическую поддержку тела. На Ваш выбор предлагается три степени жесткости: средняя, высокая и очень высокая. Мы выбрали эксклюзивные и редкие сорта шерсти: Alpaca Royal для зимней набивки и Mérimos d'Arles для летней набивки. Но Вы можете сделать индивидуальный заказ, выбрав набивку из шерсти сортов Baby Camel и Baby Llama, а также из льна или шелка. У Вас есть возможность персонализировать модель Апогée вышивкой инициалов на лицевой поверхности из льняного тика. Дом Треса гарантирует модель Апогée 25 лет.



COUTURE MATTRESS TOPPER

The Couture topper offers downy and cocooning comfort for a calm and restful night's sleep as you slip into dreams that carry you away to distant lands. Your topper will have the same temperature-regulating properties as your mattress.

Тонкий матрас Couture обеспечит мягкость, удобство и уют постели, сделав Ваши ночи сладкими и приятными, он погрузит Вас в грезы, уносящие в дальние края. Климатическое покрытие тонкого матраса сочетается с покрытиями основного.





LOUANGE MATTRESS

Louange is an artisanal mattress featuring lateral construction with integrated padding and high-performance fillings made of natural materials. The suspension is comprised of Air Spring® springs pocketed in cotton and topped with two layers of miniature Air Spring® springs to offer you unparalleled comfort thanks to gradual point-elastic support, adapted to your body shape and size, and a fully independent sleeping surface. Lateral-construction cushioning reinforces the stability and performance of the mattress, and ensures the physical integrity of the fillings over time. The support level is à la carte: you can choose from firm, medium-firm and extra firm. We have selected the noblest materials with different temperature-regulating properties for you to choose from (Baby Llama, Baby Camel, Linen and Silk) for personalised comfort that meets your desires and needs. You can also personalise the appearance of your mattress by having your initials embroidered on the surface.

Модель Louange - это матрас с полностью ручной поверхностной и боковой стежкой, которая обеспечивает отличную фиксацию набивки из натуральных материалов. Пружинный блок системы Air Spring® в хлопковых чехлах мы дополнили 2 слоями минипружин Air Spring®, обеспечивающими удобство и комфорт благодаря прогрессивной поддержке всех точек опоры, адаптированной к Вашей комплектации, а также полную независимость спального места. Боковая стежка усиливает устойчивость и сохранность формы матраса, обеспечивая прочную и долгую фиксацию слоев набивки. Вы можете выбрать степень жесткости по своему желанию между средней, высокой и очень высокой. Мы предоставляем Вам возможность выбрать климатическое покрытие из предлагаемых нами самых благородных материалов (шерсть сортов Baby Llama, Baby Camel, лен или шелк) для индивидуального уровня комфорта и идеальной адаптации к Вашим желаниям и потребностям. Эстетика также может быть индивидуальной: по



ÉLOGE MATTRESS

Eloge is an artisanal mattress with integrated padding and high-performance fillings made of natural materials. The suspension is comprised of Air Spring® springs pocketed in cotton and we have added a layer of miniature Air Spring® springs on top to offer you unparalleled comfort as well as a fully independent sleeping surface and outstanding à la carte support: you can choose between firm, medium-firm and extra firm. We have selected Baby Llama wool and Linen, to offer you a restful and rejuvenating sleep. You can also personalize the appearance of your mattress by having your initials embroidered on the surface in Linen thread.

Модель Eloge - это матрас с ручной стежкой по всей поверхности, которая гарантирует отличную фиксацию набивки на основе натуральных материалов. Зачехленный пружинный блок системы Air Spring®, дополненный слоем мини-пружин Air Spring®, обеспечивает максимальное удобство и комфорт, гарантируя при этом полную независимость спального места и идеальную жесткость. Вы можете выбрать степень жесткости по своему желанию между средней, высокой и очень высокой. Мы отобрали шерсть сорта Baby Llama и лен, чтобы подарить Вам безмятежную ночь и полноценный восстанавливающий сон. Эстетика также может быть индивидуальной: по желанию, вышивка с Вашими инициалами наносится на лицевую часть, выполненную из льняного тика.



PARIS

Refined precision and sensual delight are the hallmarks of the Paris collection. These models have integral vertical padding and are made entirely by hand to ensure that the materials endure the test of time and provide long-lasting comfort. They are also characterised by refined details: the handles are stitched with the brand and model name, and the sleeping surface with the name of the collection. You can adjust the comfort level of your bedding by choosing the bed base and topper designed to match your mattress.

Opt for a fresh and comfortable linen ticking option 100% French, ecological fiber grown and woven in France.

Изысканность и роскошь - вот главное в коллекции Paris. Матрасы со сплошной вертикальной стежкой изготавливаются полностью вручную, что обеспечивает стабильную фиксацию материалов и долговременный комфорт. Модели отличаются изысканной финишной отделкой: вышивка с названием бренда на ручках и вышивка с названием коллекции на лицевой поверхности матраса. Вы сможете индивидуально адаптировать уровень комфорта своего ложа, выбрав основание кровати и тонкий матрас, сочетающийся с основным.

Выбирайте свежий и удобный вариант тиканья белья 100% французское, экологически чистое волокно, выращенное и сплетенное во Франции.

TRECA

PARIS



PARIS ISTANBUL MATTRESS

Paris-Istanbul combines classic pocket springs and several layers of small pocket springs, giving rise to a comfortable downy mattress. The winter side is cashmere for unparalleled softness and the summer side silk for a luxurious moment of relaxation. The ticking, inspired by Eastern materials, is made of silk for an exceptionally soft finish.

Модель Paris-Istanbul - это сочетание классических зачехленных независимых пружин и нескольких слоев малых зачехленных пружин, обеспечивающих мягкость и комфорт матраса. Зимняя сторона покрыта кашемиром, который создает ни с чем не сравнимую мягкость, летняя сторона с покрытием из шелка дарит приятное ощущение гладкости и нежности. Тик, напоминающий восточные ткани, отличается исключительной мягкостью, благодаря входящему в его состав шелку.

PARIS VIENNE VENISE MATTRESS

The Paris-Vienne -Venise suspension combines a layer of small springs on either side of the classic pocket spring suspension. Enjoy the coolness of linen when using the summer side and the warmth of camel hair when using the winter side.

Модель Paris - Vienne - Venise, - это матрас с классическим зачехленным пружинным блоком, покрытым слоем малых пружин. Вы сможете насладиться свежей прохладой льна - на летней стороне и теплом верблюжьей шерсти на зимней стороне.



PARIS BUDAPEST MATTRESS

Paris Budapest, two legends combined for unique comfort. Point-elastic morphological support, an independent Air Spring® pocket spring suspension base and the dynamism of the Pullman® suspension system combined for your comfort. In winter, you will benefit from the warmth and softness of camel hair, linen, silk and cashmere. In summer, linen, silk and cashmere will naturally regulate the temperature while you sleep.

Модель Paris Budapest - это сочетание двух легендарных технологических разработок для непревзойденного комфорта. Морфологическая поддержка всех опорных точек, независимые зачехленные пружинные блоки системы Air Spring® и динамичные свойства пружин Pullman® объединены в этой модели для Вашего наивысшего комфорта. Зимой Вы можете насладиться теплом и мягкостью верблюжьей шерсти, льна, шелка и кашемира. Летом лен, шелк и кашемир обеспечат естественную терморегуляцию во время сна.



PARIS MATTRESS TOPPER AND GRAND CONFORT PARIS BED BASE

You can adjust the comfort level of your bedding by adding the Paris topper, specifically designed to go with your mattress for a perfect night's sleep.

Products in the Paris line are perfectly compatible with the Grand Confort Paris bed base.

Для идеального сна Вы можете адаптировать уровень комфорта вашего ложа, подобрав к основному матрасу тонкий матрас линии Paris.

Изделия линии Paris прекрасно сочетаются с основами для кровати Grand Confort Paris.



PLATINUM

The main advantage of this collection lies in its multi-pocket spring suspension combined with generous fillings, including noble and natural materials, and refined details. The Platinum collection plays with its many benefits to offer you personalised comfort. Falling asleep is a moment of pure pleasure that becomes even more pleasurable when the Platinum mattress, bed base and topper are all used together.

Главные преимущества этой коллекции – это зачехленные пружинные блоки в сочетании с плотной набивкой из благородных натуральных материалов, и, конечно же, изысканная финишная отделка. Коллекция Platinum варьирует свои многочисленные козыри, чтобы обеспечить индивидуальный уровень комфорта в соответствии с Вашими предпочтениями. Погружение в сон – это момент чистого наслаждения, которое достигает кульминации, если использовать матрас, основание и тонкий матрас линии Platinum.

TRECA

PARIS



ESSENTIEL MATTRESS

The comfort of Essentiel Premier lies in its fluffy, downy and indulgent qualities. It offers a firm and downy comfort level that will seduce you at first touch. Available in 3 firmness levels – medium-firm, firm and extra firm – your Essentiel mattress will also provide you with gradual morphological support thanks to its Air Spring® pocket spring suspension. For optimum performance, add the Platinum topper and the Platinum Grand Confort bed base.

Модель Essentiel соблазняет уютом объемных и пышных форм. При первом погружении одновременно упругий и мягкий матрас покоряет своим комфортом. Матрас Essentiel с 3 степенями жесткости – средней, высокой и очень высокой – обеспечивает прогрессивную морфологическую поддержку опорных точек благодаря зачехленному пружинному блоку системы Air Spring®. Сочетание с тонким матрасом Platinum и основой Platinum Grand Confort обеспечит оптимальные условия для полноценного сна.

INITIAL MATTRESS

Initial offers soft comfort and à la carte support thanks to a choice of 3 levels of firmness and a filling made of camel hair and bamboo viscose, supple and resilient materials. For optimum performance, add the Platinum Premier topper and the Platinum Grand Confort bed base or the Supercad adjustable bed base.

Модель Initial Premier дарит мягкий комфорт и индивидуальную поддержку благодаря 3 степеням жесткости и набивкам на основе верблюжьей шерсти и бамбукового вискозного волокна, которые отличаются эластичностью и прочностью. Оптимальные условия для полноценного сна обеспечит сочетание с тонким матрасом Platinum Premier и основанием Platinum Grand Confort, или основание с релаксационным механизмом Supercad.

SILHOUETTE MATTRESS

Silhouette offers soft comfort and firm support thanks to 3 fillings made of camel hair and bamboo viscose, supple and resilient materials. For optimum performance, add the Platinum topper and the Platinum Grand Confort bed base or a bed base from our range of adjustable beds.

Модель Silhouette дарит нежный комфорт и упругую поддержку благодаря 3 набивкам на основе верблюжьей шерсти и бамбуковой вискозы, которые отличаются эластичностью и прочностью. Оптимальные условия для полноценного сна обеспечит сочетание с тонким матрасом Platinum и основанием Platinum Grand Confort или одним из оснований из нашей гаммы для релаксации.



PLATINUM MATTRESS TOPPER AND PLATINUM GRAND CONFORT BED BASE

Platinum toppers are specifically designed to be used with the mattresses in the Silhouette, Initial and Essentiel lines. They use the same generous fillings used for the Platinum mattresses in order not to impact their benefits. The toppers have a winter side and a summer side, allowing you to fully enjoy the unique qualities of temperature-regulating natural materials. The Platinum Grand Confort bed base has pocket spring suspension and a soft-edge shell frame, making it easy to care for your mattress.

Тонкие матрасы Platinum специально разработаны, чтобы легко сочетаться с матрасами линий Silhouette, Initial и Essentiel. Они точно повторяют контур плотной набивки матрасов линии Platinum, ничуть не умаляя их преимуществ. Тонкие матрасы имеют зимнюю и летнюю стороны и позволяют в полной мере насладиться свойствами натуральных материалов каждой климатической поверхности. Конструкция основания Platinum Grand Confort включает зачехленный пружинный блок и рамку с гибкими краями, которая обеспечивает устойчивое позиционирование матраса.



IMPÉRIAL

To offer you an array of bespoke and personalised comfort levels, the Impérial collection calls on all our know-how, developed and perfected over the course of our long history. It offers a wide array of models featuring various pocket spring suspension systems combined with natural and/or technical materials.

The Treca brand is based on this historic collection. It features all the iconic styles that offer timeless comfort and the brand's two famous suspension systems.

Для уровня комфорта, соответствующего Вашим индивидуальным потребностям и предпочтениям, коллекция Impérial подобрала в себя лучшие достижения, накопленные многолетним опытом традиционного мастерства. Она предлагает широкий выбор моделей благодаря разнообразию зачехленных пружинных блоков в сочетании с различными натуральными и/или техническими материалами.

Настоящее историческое наследие марки Treca, эта коллекция использует культовые разработки для обеспечения непревзойденного комфорта и две системы пружинных блоков, которые стали символом качества продукции марки.

TRECA

PARIS



IMPÉRIAL AIR SPRING PRESTIGE MATTRESS

Impérial Air Spring Prestige is the line's crown jewel with pocket spring suspension and large quantities of natural materials to ensure ultimate comfort in summer as in winter. Available in four firmness levels (one to four moons), it also comes in a version with a soft shoulder zone for improved ergonomics.

Модель Impérial Air Spring Prestige – флагман нашей коллекции матрасов с независимыми пружинами и натуральными материалами в больших количествах для превосходного комфорта летом и зимой. Доступны 4 варианта жесткости по вашему выбору (от одной до четырех лун) и даже с опцией двойного комфорта или плечевой зоны для оптимальной эргономики. Наконец, матрас Imperial Air Spring Prestige доступен в круглой форме.

IMPÉRIAL SYMBIOSE PRESTIGE MATTRESS

ImpérialSymbiose Prestige features Talalay and a generous amount of Phytobioline on the winter side and cotton on the summer side to offer you unparalleled downy soft comfort. Available in three firmness levels.

Модель Impérial Symbiose Prestige делает ставку на Talalay, а также на большое количество фитобиошерсти (Phytobioline) на зимней стороне и хлопка на летней стороне, чтобы подарить Вам несравненную мягкость и комфорт. Предлагается на выбор в трех вариантах жесткости.



IMPÉRIAL CORPUS PRESTIGE MATTRESS

Impérial Corpus Prestige uses a suspension system with alternating rows of tall and short pocket springs: the tall ones provide soft comfort and the short ones firm support resulting in optimum ergonomic performance. Available in three firmness levels.

Модель Impérial Corpus Prestige использует пружинный блок, в котором чередуются ряды больших и малых зачехленных пружин: большие обеспечивают удобное положение, а малые – гарантируют упругую поддержку для создания эргономичного комфорта. Модель предлагается в трех вариантах жесткости на выбор.

OPÉRA, PONT ALMA, SEINE OR RIVOLI MATTRESS TOPPERS

To each Impérial mattress its own Impérial topper! This line of toppers allows you to enhance your mattress to meet your specific needs. They use temperature-regulating noble and natural materials consistent with each one's matching mattress.

Тонкие матрасы Opéra, Pont de l'Alma, Seine или Rivoli для каждого матраса линии PRESTIGE найдется свой тонкий матрас PRESTIGE! Ассортимент тонких матрасов позволит повысить удобство основного матраса по своему предпочтению. Они изготовлены с использованием благородных и натуральных климатических материалов, которые идеально сочетаются с соответствующим основным матрасом.

TRECA

PARIS



IMPERIAL PULLMAN® PRESTIGE MATTRESS

The essential Imperial Pullman Prestige offers you the dynamism of the legendary Pullman® double suspension, at the service of your comfort. In winter you benefit from the warmth and softness of Wool, Silk and Kashmir. In summer, white cotton will naturally thermoregulate your nights.

Imperial Pullman Prestige предлагает вам динамичность легендарного двойного каркаса из пружин Pullman®. Зимой вы наслаждаетесь теплом и мягкостью шерсти, шелка и кашмира. Летом белый хлопок естественным образом терморегулирует ваш сон.



IMPÉRIAL AIR SPRING ELYSÉE MATTRESS

Impérial Air Spring Elysée offers pocket spring suspension and natural materials that regulate for winter and summer to provide exceptional comfort adapted to each season. Available in three firmness levels (one to three moons), it can also be altered for personalised comfort.

Модель Impérial Air Spring Elysée предлагает зачехленные пружинные блоки и натуральные материалы, дифференцированно подобранные для летней и зимней стороны, что обеспечивает удобное положение и комфорт в любое время года. Наличие трех степеней жесткости (от 1 до 3 полумесяцев) дает возможность подбора индивидуального уровня комфорта.



IMPÉRIAL PULLMAN CLUB MATTRESS

Impérial Pullman Club combines the legendary Pullman® suspension system and noble natural materials for sleep that is comfortable and firm.

Модель Impérial Pullman Club сочетает легендарный пружинный блок Pullman с благородными натуральными материалами, которые способствуют созданию оптимально комфортных условий для сна.

BED BASES

Grand Impérial and Oméga Spring bed bases have pocket spring suspension and a soft-edge shell frame, making it easy to care for your mattress.

Основания Grand Impérial и Oméga Spring включают зачехленный пружинный блок и рамку с гибкими краями, которая обеспечивает устойчивое позиционирование матраса.



IMPÉRIAL CRUISE MATTRESS

Impérial Cruise offers the outstanding comfort of Treca mattresses thanks to the Air Spring® pocket spring suspension system with a sleek 19 cm-thick design. Ideal for decorating your bedroom with contemporary lines as if you have just stepped on board a yacht or a sailboat.

Модель Impérial Cruise дарит присущий матрасам Treca восхитительный комфорт благодаря зачехленному пружинному блоку системы Air Spring® и отличается изысканным дизайном, ключевым элементом которого является высота 19 см. Идеальное решение для спален, оформленных в современном стиле, а также для обустройства спальных мест на парусниках и яхтах.

TRECA

PARIS

RELAXATION

A pioneer in the world of adjustable beds, Treca offers two exclusive adjustable bed base systems:

CAD (Supercad and Cad3) and TRECAFLEX.

Our adjustable bed base suspension systems are completely hidden from view for a clean custom appearance.

Пионер в области релаксации, Treca предлагает две исключительные системы релаксационных оснований кровати: модель CAD (с вариантами Supercad и Cad3) и модель TRECAFLEX. Наши релаксационные основания имеют полностью скрытый пружинный блок.

The TRECAFLEX M5 system, a Treca patent, offers you the support of slats and the comfort of springs.

This system comes in versions with 2 or 3 motors, manual and fixed, all of which can be integrated, mixed or matched to meet your needs. Each slat is comprised of a row of pocket springs, compressed between a beam of solid wood and a slat of supple plywood. Each slat is separate and flexible in order to provide ultimate comfort evenly distributed over the entire base according to each sleeper's body.

Наша запатентованная система TRECAFLEX благодаря одновременному использованию ламелей и пружин обеспечивает упругую поддержку и комфорт. Система имеет варианты с 2 или 3 моторами, ручной режим или фиксированное положение, которые по Вашему желанию могут быть встроены или использоваться в виде сдвоенной кровати. Каждая ламель состоит из ряда зачехленных пружин, зажатых между основанием из массивного дерева и гибкой ламелью из многослойного дерева. Независимые и гибкие, ламели обеспечивают равномерный комфорт на всей площади основания в соответствии с анатомическими особенностями каждого клиента.

TRECA

PARIS

TRECAFLEX M5,3 & M5,2

TRECAFLEX M5.3 & M5.2: - Five articulated sections activated by two (for M5.2) or three (for M5.3) high-performance and ultra-quiet motors:

- All new «Wireless» Bluetooth remote control
- Three memory settings
- Torch / under-bed safety lighting (LED) function-
- Circuit breaker at power point - Seamlessly synchronised sections on split version- Optional smart home feature

TRECAFLEX M5,3 & M5,2: - Пять опорных плоскостей управляются мощными и бесшумными моторами, (двумя для модели M5,2 и тремя для модели M5,3):

- Пульт дистанционного управления «Bluetooth»
Три функции памяти
- Функция фонарик / часы и будильник (таймер) / дежурный свет под кроватью (LED)
- Отключение электропитания от розетки
- Идеальная синхронизация двух опорных плоскостей в версии сдвоенных кроватей
- Опцион – включение функции домашних бытовых приборов



TRECAFLEX MANUEL

Manually adjustable Trecaflex system, our basic three-section adjustable bed.

Система Trecaflex доступна в версии релаксации в ручном режиме, или с базовыми функциями релаксации в трех опорных плоскостях.



TRÉCAFLEX BOX

Storage bed paired with exceptionally comfortable Trecaflex suspension. Articulated base nestled in bed base, completely hidden from view. Effortless front-open design with hydraulic cylinders.

Встроенная кровать в сочетании с исключительным комфортом пружинного блока Trecaflex. Спальная поверхность убирается в бокс. Фронтальное открытие без усилий обеспечивает система гидравлических домкратов.

TRECAFLEX FIX

TRECAFLEX FIX offers you a sleeping surface that is 9 cm thick. The DUO version is delivered with two sets of adjustable Trecaflex legs. Frame available in TP03 ticking to match the mattress.

предлагает спальную поверхность толщиной 9 см. Поставляются с 2 парными ножками Trecaflex. Имеется изголовье из тика TP03, которое сочетается с матрасом.

TRECA

PARIS



SUPERCAD

Four ultra-quiet motors ensure seamless movement between the five articulated sections to make sure you find the perfect position. The Supercad features will quickly become essential to your overall wellbeing: travelling system (sleeping surface moves backwards) enabling you to remain near the side table light, memory buttons to return to your favourite positions, smart home socket, alarm, clock and torch features, heating pad, synchronised split beds, etc. Technology vanishes, leaving just exceptional comfort and quality.

Модель Supercad: Четыре практически бесшумных мотора обеспечивают подвижность пяти независимых плоскостей опоры и позволяют Вам найти идеальное положение. Эти функции сразу станут совершенно необходимы для Вашего комфорта и удовольствия: система сдвига (перемещение опорной плоскости назад), чтобы приблизиться к источнику света, клавиши памяти для возврата в любимое положение, розетка электропитания, функции будильника, часов и фонарика, обогревающая панель, синхронизация двоянных кроватей... Технология уходит на второй план, оставляя возможность наслаждаться комфортом и эксклюзивным качеством изделия.

CAD3

With the three-motor Cad3, you can adjust your torso, legs and feet to your desired position. The foot section is activated by the third motor, which adjusts the knee axle independently and generates wide-ranging versatility for the 'chair' and 'incline' features.

Модель Cad3 с тремя моторами позволяет разместить в желаемое положение корпус, ноги и ступни. Блок для нижней части ног приводится в движение третьим мотором, который в независимом режиме изменяет положение коленной оси и позволяет достичь особого сгиба для функций «сидение» и «наклон».

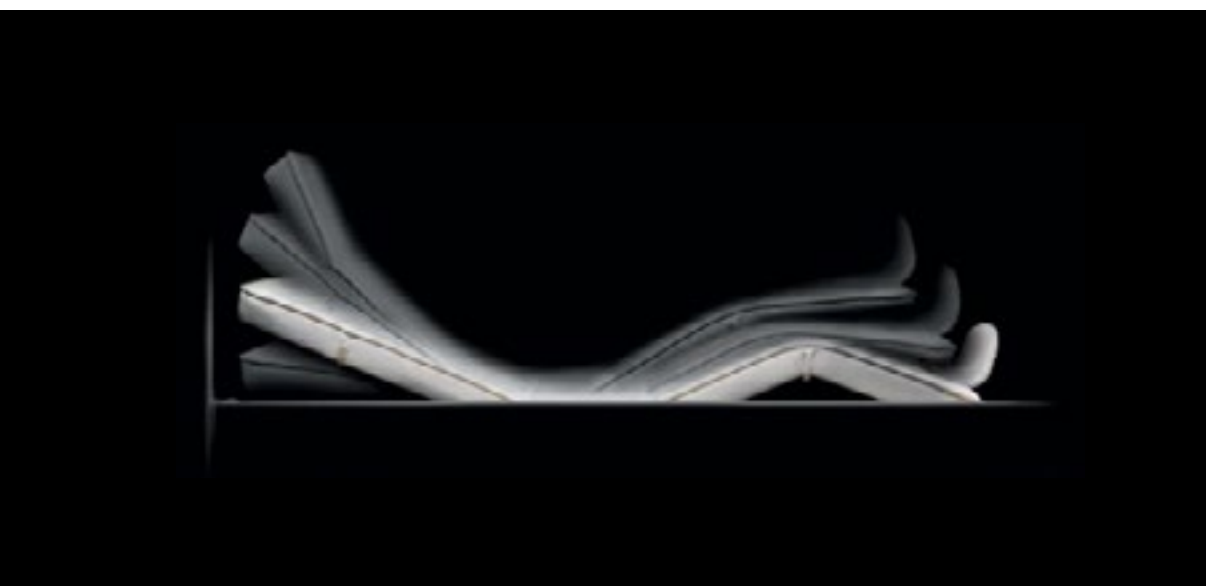

TRECA

PARIS



CHEVET SARAH LAVOINE



LAMPE HORTENSE



POUF COCO



BANC ADONIS

LES ACCESSOIRES

Our benches, bedside tables and poufs covered with fabrics have been created to harmonize perfectly with our headboards. Create your personalized set.

To dress up your bedside table and illuminate your evenings we also offer a lamp with a sober and contemporary design.

To personalize your bedroom decoration, decorative cushions in two finishes (piping or valances) and a bed runner are available in the fabric of your choice or among the Tréca fabric sample books.

АКСЕССУАРЫ

Наши банкетки, тумбочки и пуфы, в декоративных тканях созданы для того, чтобы идеально гармонировать с нашими изголовьями. Создайте свою индивидуальную композицию. Чтобы дополнить тумбочки, мы также предлагаем современный свет. Чтобы персонализировать декор спальни, подушки в двух вариантах отделки (с декоративным кантом или воланом) и декоративный плед могут быть пошиты из ткани по вашему выбору или тканей коллекции Tréca.



CHEVET JOSÉPHINE

PILLOW

Extremely soft, the Tréca pillow is composed of 90% down and 10% feathers. Offering you perfect support, it is available in five sizes and two comforts: firm and soft.

ПОДУШКА

Чрезвычайно мягкая подушка Tréca состоит из 90% пуха и 10% мелкого пера. Предлагая вам идеальную поддержку, она доступна в пяти размерах и двух степенях жесткости: жесткая и мягкая.



UNDERSHEET - MATTRESS PROTECTOR

Our mattress protector is recommended to protect and keep your mattress in perfect condition. Composed of 100% cotton, it is available in several sizes.

ЗАЩИТНЫЙ ЧЕХОЛ ДЛЯ МАТРАСА

Наш чехол для матраса рекомендуется для защиты и поддержания вашего матраса в идеальном состоянии. Состав 100% хлопка. Доступен в нескольких размерах.

FITTED SHEET

Composed of 100% cotton, our fitted sheet is soft, flexible and resistant. It is available in 6 colors and several dimensions.

ПРОСТЫНЬ - ЧЕХОЛ

Из стоптоцентного хлопка, наша простынь мягкая и прочная. Доступна в 6 цветах и нескольких размерах.

TRECA

PARIS



INDOOR PERFUME DIFFUSER
ДИФФУЗОР



PILLOW MIST
СПРЕЙ ДЛЯ ПОДУШКИ

ACCESSORIES

The delicate fragrance of the Tréca pillow mist takes you into a night full of dreams. The fragrance diffuser will sublimate your room with its Tréca fragrance.

Нежный аромат спрея для подушек Tréca перенесет вас в ночь, полную снов. Диффузор наполнит вашу комнату ароматом Tréca.

I am a dream, the downy softness of your bed, where, cut off from the world, you plunge into an ocean of reverie, where the unreal is the only thing real, where time loses meaning, where you slip into an exquisitely slow fall.

I am the night, when your eyes become heavy and your body unwinds. Let yourself be carried away by my fragrance, an elixir born in France, specially created to lead you into the universe of quality savoir-dormir, TRECA savoir-dormir.

Я – сон, я нежный уют кровати, где, отрезаны от мира, Вы погружаетесь в океан грез, где реальны лишь нереальные ощущения, где время замедляет бег, где Вы отдаетесь восторгу парения в невесомости. Я – вечер, когда смыкаются веки слабеет тело. Отдайтесь волне аромата, который унесет Вас с собой: этот эликсир создан во Франции специально для того, чтобы открыть для вас искусство качественного сна, искусство сна от TRECA.

TRECA

PARIS

COLLECTION COUTURE MATTRESS

Матрас

☺ semi-firm / *мягкий*

☺☺ firm / *средне жесткий*

☺☺☺ extra-firm / *жесткий*

☺☺☺☺ double extra-firm / *очень жесткий*

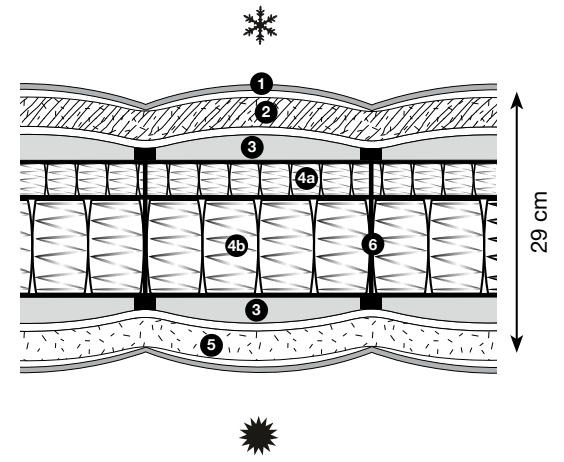
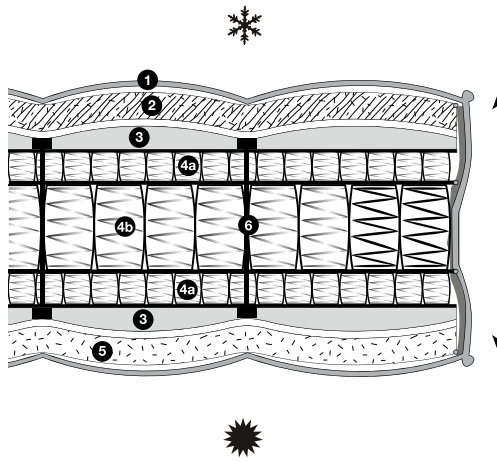
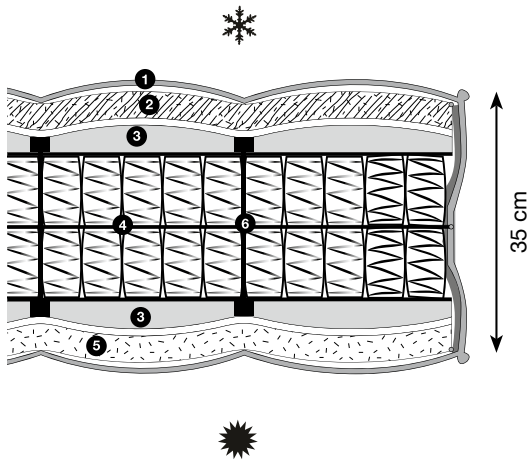

APOGEE

☺ - ☺☺ - ☺☺☺

1. Ticking

1. чехольная ткань

2. Winter side: Alpaga Royal 1,2 kg/m²

2. зимняя сторона: Королевская Альпага 1,2 кг/м²

3. Talalay® 4 cm

3. Талалай 4 см

4. double suspension of cotton wrapped pocket springs

4. двойной каркас из независимых пружин в хлопке

5. Summer side: Mérinos d'Arles wool 1,2 kg/m²

5. летняя сторона: шерсть Меринос из Арля 1,2 кг/м²

6. Treca Paris tufting / Treca Paris lateral tufting

6. глубокая внутренняя простежка Treca Paris

LOUANGE

☺ - ☺☺ - ☺☺☺

1. Ticking

1. чехольная ткань

2. Winter side: Baby Camel 1,2 kg/m²

2. зимняя сторона: Бактриан: 1,2 кг/м²

3. Talalay® 4 cm

3. Талалай 4 см

4. suspensions :

a) mini cotton wrapped pocket springs

b) cotton wrapped pocket springs

4. а) мини независимые пружины в хлопке

б) каркас из независимых пружин в хлопке

5. Summer side: silk 1,2 kg/m²

5. летняя сторона: шелк 1,2 кг/м²

6. Treca Paris tufting / Treca Paris lateral tufting

6. глубокая внутренняя простежка Treca Paris

ELOGE

☺ - ☺☺ - ☺☺☺

1. Ticking

1. чехольная ткань

2. Winter side: Baby Lama 1,2 kg/m²

2. зимняя сторона: Бейби лама 1,2 кг/м²

3. Talalay® 4 cm

3. Талалай 4 см

4. suspensions :

a) mini cotton wrapped pocket springs

b) cotton wrapped pocket springs

4. а) мини независимые пружины в хлопке

б) каркас из независимых пружин в хлопке

5. Summer side: French linen 1,2 kg/m²

5. летняя сторона: французский лен 1,2 кг/м²

6. Treca Paris tufting

6. глубокая внутренняя простежка

COLLECTION PARIS
MATTRESS

Матрас

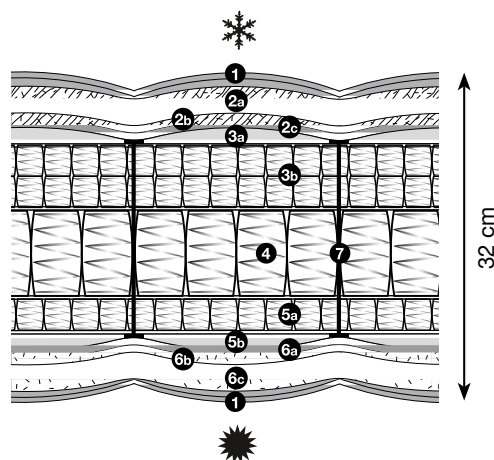

PARIS ISTANBUL

€ - €€ - €€€

1. Ticking
1. чехольная ткань
2. Winter side :
a) cashmere and microfibre 400 g/m²
b) linen/silk/cashmere 100 g/m²
c) foam complex
2. зимняя сторона :
a) кашемир и микрофибра 400 г/м²
b) лен/шелк/кашемир 100 г/м²
c) гипоаллергенный пеноматериал
3. Suspension overlay winter side :
a) VHX 15 mm
b) double suspension of small pocket springs
3. первичный слой с зимней стороны :
a) пеноматериал 15 мм
b) двойной слой низких независимых пружин
4. Suspension pocket springs
4. каркас из независимых пружин
5. Suspension overlay summer side :
a) VHX 15 mm
b) suspension of small pocket springs
5. первичный слой с летней стороны :
a) пеноматериал 15 мм
b) слой низких независимых пружин
6. Summer side :
c) silk and microfibre 600 g/m²
b) linen/silk/cashmere 100 g/m²
a) foam complex
6. летняя сторона :
c) шелк и микрофибра 600 г/м²
b) лен/шелк/кашемир 100 г/м²
a) гипоаллергенный пеноматериал
7. Treca Paris tufting
7. внутренняя стежка Treca Paris

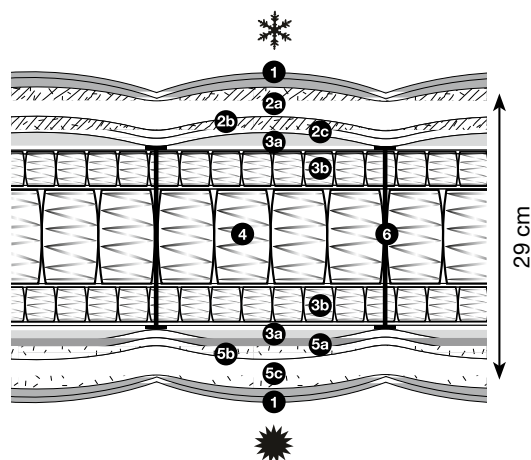

PARIS VIENNE-VENISE

€ - €€ - €€€

1. Ticking
1. чехольная ткань
2. Winter side :
a) camel hair and microfibre 400 g/m²
b) linen/silk/cashmere 100 g/m²
c) foam complex
2. зимняя сторона :
a) верблюжья шерсть и микрофибра 400 г/м²
b) лен/шелк/кашемир 100 г/м²
c) гипоаллергенный пеноматериал
3. Suspension overlay :
a) foam complex 15 mm
b) small pocket springs suspension
3. первичный слой с зимней стороны :
a) пеноматериал 15 мм
b) слой низких независимых пружин
4. Suspension pocket springs
4. каркас из независимых пружин
5. Summer side :
a) linen and microfibre 400 g/m²
b) linen/silk/cashmere 100 g/m²
c) foam complex
5. летняя сторона :
a) лен и микрофибра 400 г/м²
b) лен/шелк/кашемир 100 г/м²
c) гипоаллергенный пеноматериал
6. Treca Paris tufting
6. внутренняя стежка Treca Paris

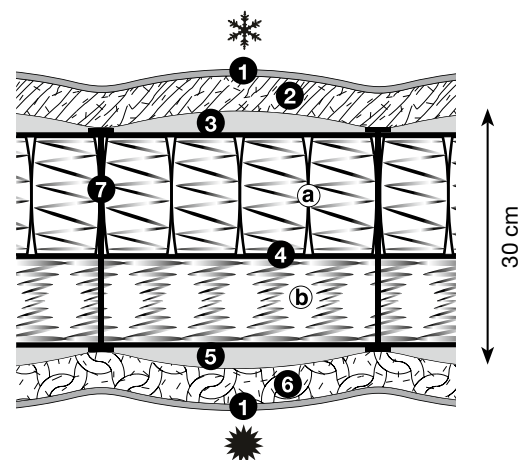

PARIS BUDAPEST

€€

1. Ticking
1. чехольная ткань
2. Winter side :
a) camel hair 400 g/m²
b) linen/silk/cashmere 100 g/m²
c) hypoallergenic cotton wadding 200 g/m²
2. зимняя сторона :
a) верблюжья шерсть 400 г/м²
b) лен/шелк/кашемир 100 г/м²
c) гипоаллергенное волокно 200 г/м²
3. Softcare 1,5 cm
*3. изолирующий слой :
Softcare 1,5 cm*
4. Fusion suspension :
a) Pocket Airspring®
b) Pullman® springs
*4. Комбинированный каркас :
a) независимые пружины
b) пружины Pullman*
5. Softcare 1,5 cm
*5. изолирующий слой :
Softcare 1,5 cm*
6. Summer side :
c) Polyester and linen wadding 400 g/m²
b) linen/silk/cashmere 100 g/m²
a) hypoallergenic cotton wadding 200 g/m²
*6. летняя сторона :
c) лен и полиэстер 400 г/м²
b) лен/шелк/кашемир 100 г/м²
a) гипоаллергенное волокно 200 г/м²*
7. Treca Paris tufting
7. глубокая внутренняя простежка

TRECA

PARIS

COLLECTION PLATINUM LIGNE ESSENTIEL MATTRESS

Матрас

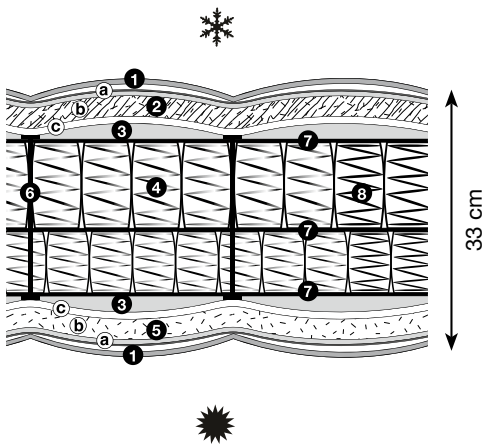

ESSENTIEL



1. ticking
1. чехольная ткань
2. winter side :
a) tufted cashmere and silk
b) silk and microfibre 600 g/m²
c) complex foam 9 mm and wool 500 g/m²
2. зимняя сторона :
a) кашемир и шелк
b) шелк и микрофибра 600 гр/м²
c) пеноматериал 9 мм и шерсть 500 гр/м²
3. suspension overlay :
a) VHX 30 mm
b) silk and microfibre 600 g/m²
3. слой вокруг пружин :
a) гипоаллергенный пеноматериал 30 мм
b) шелк и микрофибра 600 г/м²
4. double suspension with pocket springs
4. Двойной каркас из независимых пружин
5. summer side :
c) complex foam 9 mm and cotton 400 g/m²
b) silk and microfibre 600 g/m²
a) tufted linen and silk
5. летняя сторона :
c) пеноматериал 9 мм и хлопок 400 г/м²
b) шелк и микрофибра 600 г/м²
a) лен и шелк
6. Treca Paris tufting throughout
6. глубокая внутренняя простежка Treca Paris
7. supporting metal frame
7. Металлическая рамка
8. reinforced edges
8. Укрепленный борт

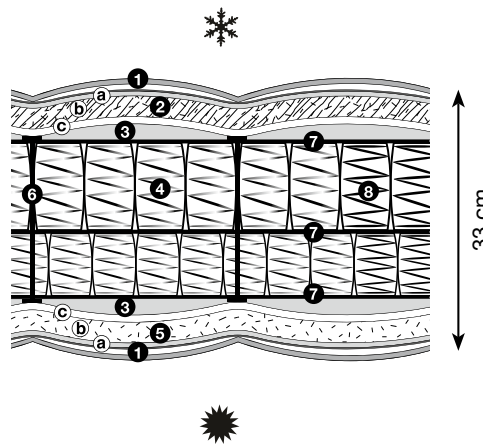

ESSENTIEL



1. ticking
1. чехольная ткань
2. winter side :
a) tufted cashmere and silk
b) camel hair 400 g/m²
c) complex foam 9 mm and wadding 200 g/m²
2. зимняя сторона :
a) кашемир и шелк
b) верблюжья шерсть 400 г/м²
c) пеноматериал 9 мм и гипоаллергенный материал 200 г/м²
3. suspension overlay :
a) winter side: camel hair 400 g/m²
b) summer side: Bamboo viscose 400 g/m²
3. между каркасом и набивкой с зимней :
a) стороны: верблюжья шерсть 400 г/м²
b) с летней стороны: бамбуковое волокно 400 г/м²
4. double suspension with pocket springs
4. Двойной каркас из независимых пружин
5. summer side :
c) complex foam 9 mm and wadding 200 g/m²
b) Bamboo viscose 400 g/m²
a) tufted linen and silk
5. летняя сторона :
c) пеноматериал 9 мм и гипоаллергенный материал 200 г/м²
b) бамбуковое волокно 400 г/м²
a) лен и шелк
6. Treca Paris tufting throughout
6. глубокая внутренняя простежка Treca Paris
7. supporting metal frame
7. Металлическая рамка
8. reinforced edges
8. Укрепленный борт

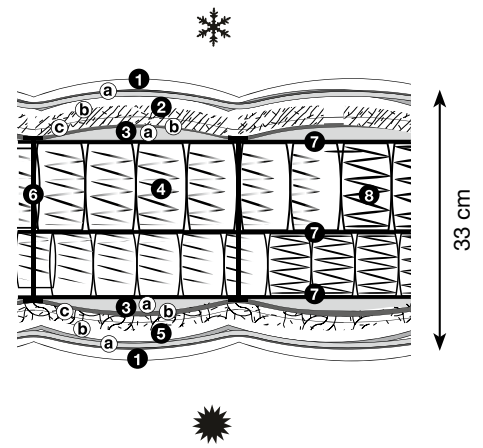

ESSENTIEL



1. ticking
1. чехольная ткань
2. winter side :
a) tufted cashmere and silk
b) cashmere and micro fibre 400 g/m²
c) complex foam 9 mm and wadding 200 g/m²
2. зимняя сторона :
a) кашемир и шелк
b) кашемир и микрофибра 400 г/м²
c) пеноматериал 9 мм и гипоаллергенный материал 200 г/м²
3. suspension overlay :
a) summer/winter sides: horsehair and wool
b) complex foam 15 mm
3. изолирующий слой :
a) с зимней и летней стороны: конско волос и шерсть
b) пеноматериал 15 мм
4. double suspension with pocket springs
4. Двойной каркас из независимых пружин
5. summer side :
c) complex foam 9 mm and wadding 200 g/m²
b) linen and micro fibre 400 g/m²
a) tufted linen and silk
5. летняя сторона :
c) пеноматериал 9 мм и гипоаллергенный материал 200 г/м²
b) лен и микрофибра 400 г/м²
a) шелк и кашемир
6. Treca Paris tufting throughout
6. глубокая внутренняя простежка Treca Paris
7. supporting metal frame
7. металлическая рама по периметру
8. reinforced edges
8. укрепленный борт

COLLECTION PLATINUM
LIGNE INITIAL
MATTRESS

Матрас

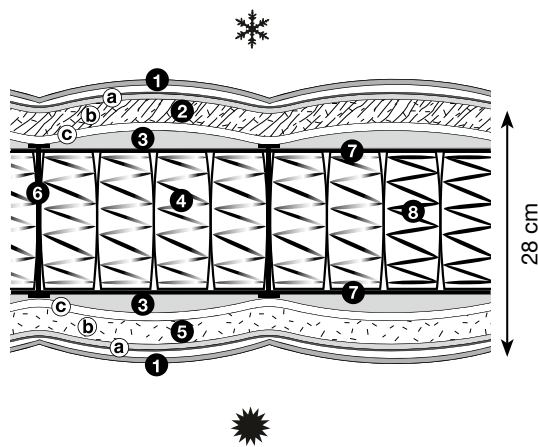

INITIAL



1. ticking
1. чехольная ткань
2. winter side :
a) tufted cashmere and silk
b) silk and microfibre 600 g/m²
c) complex foam 9 mm and wool 500 g/m²
2. зимняя сторона :
a) кашемир и шелк
b) шелк и микрофибра 600 g/m²
c) пеноматериал 9 мм и шерсть 500 g/m²
3. suspension overlay :
a) VHX 30 mm
b) silk and microfibre 600 g/m²
3. слой вокруг пружин :
a) гипоаллергенный пеноматериал 30 мм
b) шелк и микрофибра 600 g/m²
4. Traditional Treca Paris pocket spring suspension (275/m²)
4. Традиционный каркас из независимых пружин Treca Paris (275/m²)
5. summer side :
c) complex foam 9 mm and cotton wadding 400 g/m²
b) silk and microfibre 600 g/m²
a) tufted linen and silk
5. летняя сторона :
c) пеноматериал 9 мм и хлопок 400 g/m²
b) шелк и микрофибра 600 g/m²
a) лен и шелк
6. Treca Paris tufting throughout
6. глубокая внутренняя простежка Treca Paris
7. supporting metal frame
7. Металлическая рамка
8. reinforced edges
8. Укрепленный борт

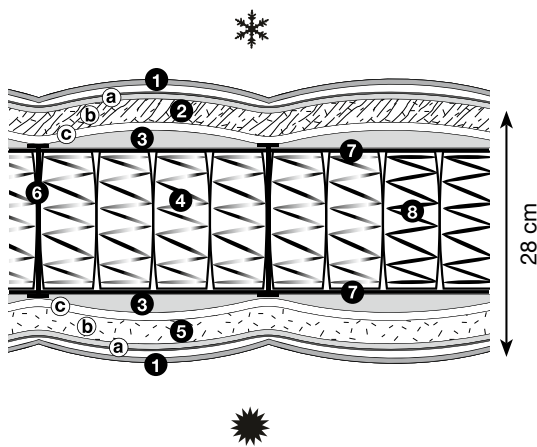

INITIAL



1. ticking
1. чехольная ткань
2. winter side :
a) tufted cashmere and silk
b) camelhair and microfibre 400 g/m²
c) complex foam 9 mm and cotton wadding 200 g/m²
2. зимняя сторона :
a) кашемир и шелк
b) верблюжья шерсть и микрофибра 400 g/m²
c) пеноматериал 9 мм и гипоаллергенный пеноматериал 200 g/m²
3. latex suspension overlay, 40 mm per side
3. латекс 40 мм с каждой стороны
4. Traditional Treca Paris pocket spring suspension (329/m²)
4. Традиционный каркас из независимых пружин Treca Paris (329/m²)
5. summer side :
c) complex foam 9 mm and cotton wadding 200 g/m²
b) bamboo viscose and microfibre 400 g/m²
a) tufted linen and silk
5. летняя сторона :
c) пеноматериал 9 мм и гипоаллергенный пеноматериал 200 g/m²
b) бамбуковая вискоза и микрофибра 400 g/m²
a) лен и шелк
6. Treca Paris tufting throughout
6. глубокая внутренняя простежка Treca Paris
7. supporting metal frame
7. Металлическая рамка
8. reinforced edges
8. Укрепленный борт

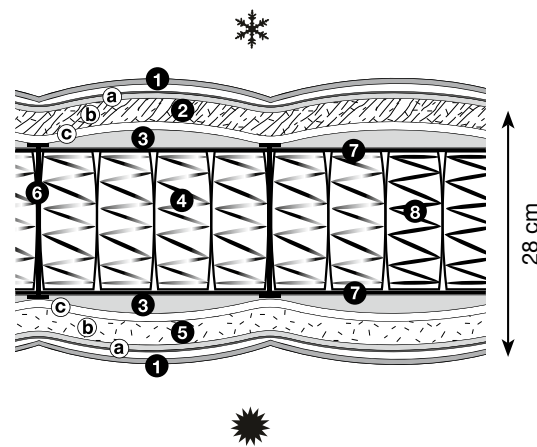

INITIAL



1. ticking
1. чехольная ткань
2. winter side :
a) tufted cashmere and silk
b) cashmere and micro fibre 400 g/m²
c) complex foam 9 mm and wadding 200 g/m²
2. зимняя сторона :
a) кашемир и шелк
b) кашемир и микрофибра 400 g/m²
c) пеноматериал 9 мм и гипоаллергенный пеноматериал 200 g/m²
3. suspension overlay :
a) summer/winter sides: horsehair and wool
b) complex foam 9 mm
3. слой вокруг пружин :
a) шерсть и конский волос
b) гипоаллергенный пеноматериал 9 мм
4. Traditional Treca Interiors Paris pocket spring suspension (329 /m²)
4. Традиционный каркас из независимых пружин Treca Interiors Paris (329/m²)
5. ummer side :
c) complex foam 9 mm and wadding 200 g/m²
b) linen and micro fibre 400 g/m²
a) tufted linenand silk
5. летняя сторона :
c) пеноматериал 9 мм и гипоаллергенный пеноматериал 200 g/m²
b) лен и микрофибра 400 g/m²
a) лен и шелк
6. Treca Paris tufting throughout
6. глубокая внутренняя простежка Treca Paris
7. supporting metal frame
7. Металлическая рамка
8. reinforced edges
8. Укрепленный борт

COLLECTION PLATINUM LIGNE SILHOUETTE MATTRESS

Матрас

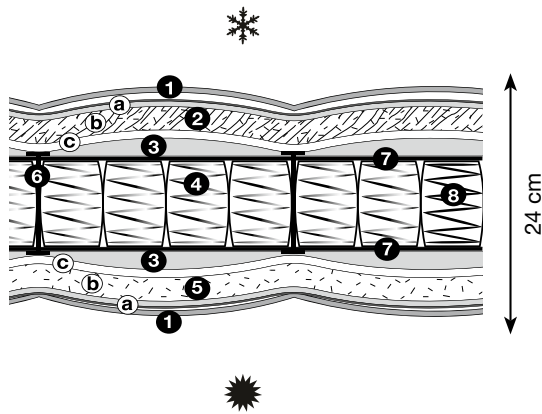

SILHOUETTE



1. ticking
1. чехольная ткань
2. winter side :
 - a) tufted cashmere and silk
 - b) camelhair and microfibre 400 g/m²
 - c) complex foam 9 mm and cotton wadding 200 g/m²
2. зимняя сторона :
 - a) кашемир и шелк
 - b) верблюжья шерсть и микрофибра 400 g/m²
 - c) пеноматериал 9 мм и гипоаллергенный пеноматериал 200 g/m²
3. latex suspension overlay, 20 mm per side
3. латекс 20 мм с каждой стороны
4. Traditional Treca Paris pocket spring suspension (241/m²)
4. Традиционный каркас из независимых пружин Treca Paris (241/m²)
5. summer side :
 - c) complex foam 9 mm and cotton wadding 200 g/m²
 - b) bamboo viscose and microfibre 400 g/m²
 - a) tufted linen and silk
5. летняя сторона :
 - c) пеноматериал 9 мм и гипоаллергенный пеноматериал 200 g/m²
 - b) бамбуковая вискоза и микрофибра 400 g/m²
 - a) лен и шелк
6. Treca Paris tufting throughout
6. глубокая внутренняя простежка Treca Paris
7. supporting metal frame
7. Металлическая рамка
8. reinforced edges
8. Укрепленный борт

COLLECTION IMPÉRIAL MATTRESS

Матрас

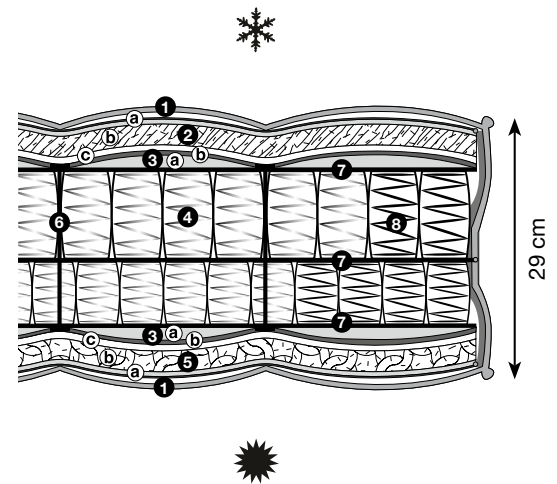

IMPÉRIAL PULLMAN PRESTIGE



1. Ticking
1. чехольная ткань
2. winter side :
 - a) Cashmere and silk lining
 - b) Wool padding 1 000 g/m²
 - c) Complex foam - 18 mm
 - d) Foam 15 mm
 - e) Heat treated felt
2. зимняя сторона :
 - a) кашемир и шелк
 - b) шерсть 1000 g/m²
 - c) пеноматериал 18 мм
 - d) пена 15 мм
 - e) термообработанный войлок
3. Double biconical spring suspension Pullman (252/m²)
3. Pullman двойной основа из биконических пружин (252/m²)
4. summer side :
 - d) Heat treated felt
 - c) Complex foam - 18 mm
 - b) White cotton padding - 1 200 g/m²
4. летняя сторона :
 - d) термообработанный войлок
 - c) пеноматериал 18 мм
 - b) белый хлопок 1200 g/m²
5. Treca Paris tufting throughout
5. глубокая внутренняя простежка Treca Paris

COLLECTION IMPÉRIAL
MATTRESS

Матрас

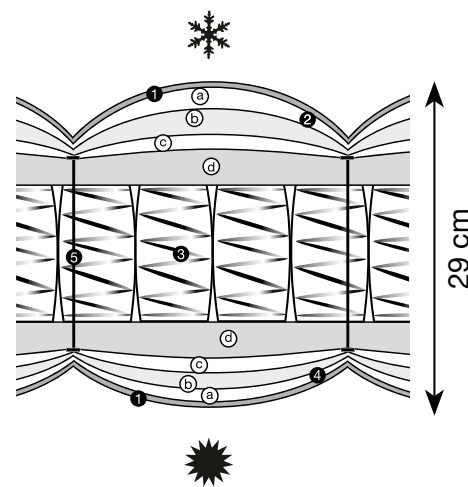
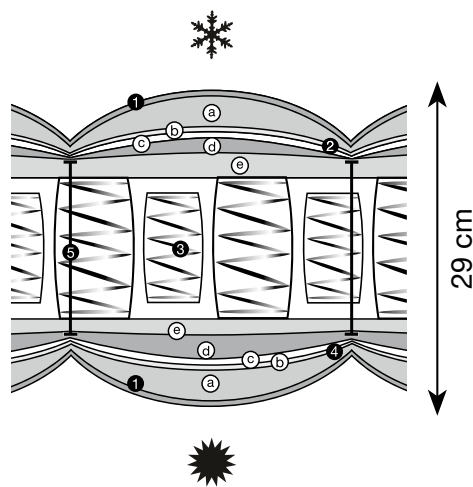
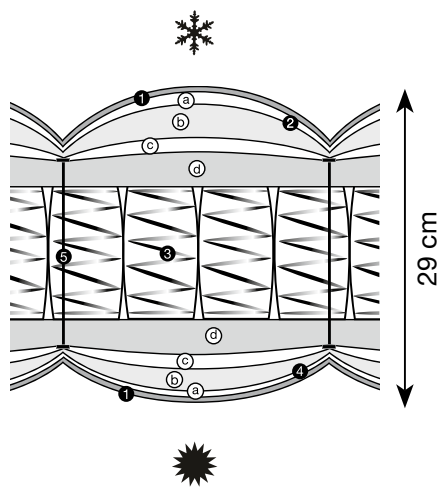

IMPÉRIAL AIR SPRING PRESTIGE

€ - €€ - €€€ - €€€€

1. ticking
1. чехол

2. winter side :

- a) cashmere and silk lining
 - b) wool padding 1000 g/m²
 - c) complex foam - 18 mm
 - d) latex 2 x 20 mm
2. зимняя сторона :
- a) кашемир и шелк
 - b) шерсть 1000 g/m²
 - c) пеноматериал 18 mm
 - d) латекс 2 x 20 mm

3. pocket spring suspension in high tensile steel

3. Независимые пружины в высокоэластичной стали

4. summer side :

- d) latex 2 x 20 mm
 - c) complex foam 18 mm
 - b) white cotton padding 1200 g/m²
 - a) linen and silk lining
4. летняя сторона :
- d) латекс 2 x 20 mm
 - c) пеноматериал 18 mm
 - b) белый хлопок 1200 g/m²
 - a) mix van linnen en zijde

5. Treca Paris tufting
5. лен и шелк

IMPÉRIAL CORPUS PRESTIGE

€ - €€ - €€€

1. ticking
1. чехол

2. winter side :

- a) phyto-organic wool 500 g/m²
- b) hypoallergenic cotton wadding 200 g/m²
- c) complex foam 9 mm
- d) cotton wadding 400 g/m²
- e) VHX 30 mm

2. зимняя сторона :

- a) фито-био шерсть 500 g/m²
- b) гипоаллергенное волокно 200g/m²
- c) пеноматериал 9 mm
- d) Climawatt 400 g/m²
- e) VHX пеноматериал 30 mm

3. pocket spring suspension in high tensile steel

3. Независимые пружины в высокоэластичной стали

4. summer side :

- d) VHX 15 mm
 - c) complex cotton wadding and [®]Ingeo 900 g/m²
 - c) complex foam 9mm
 - b) hypoallergenic cotton wadding 200 g/m²
 - a) white cotton 400 g/m²
4. летняя сторона :
- c) VHX пеноматериал 15 mm
 - d) слой ваты и [®]Ingeo 900 g/m²
 - c) пеноматериал 9mm
 - b) гипоаллергенное волокно 200 g/m²
 - a) белый хлопок 400 g/m²

5. Treca Paris tufting

5. Внутренняя глубокая стежка Treca Paris

IMPÉRIAL SYMBIOSE PRESTIGE

€ - €€ - €€€

1. ticking

1. чехольная ткань

2. winter side :

- a) phyto-organic wool 500 g/m²
- b) phyto-organic wool 500 g/m²
- c) complex foam - 9 mm
- d) Talalay® 2x20mm

2. зимняя сторона :

- a) шерсть Phytobiolaine 500 g/m²
- b) шерсть Phytobiolaine 500 g/m²
- c) гипоаллергенный пеноматериал 9 mm
- d) латекс Талалай® 2x20mm

3. pocket spring suspension in high tensile steel

3. каркас из стальных высокопрочных независимых пружин

4. summer side :

- d) latex Talalay® 2x20mm
- c) complex foam 9 mm
- b) white cotton padding 400 g/m²
- a) white cotton padding 400 g/m²

4. летняя сторона :

- d) латекс Талалай® 2x20mm
- c) гипоаллергенный пеноматериал 9 mm
- b) хлопок 400 g/m²
- a) хлопок 400 g/m²

5. Treca Paris tufting

5. внутренняя глубокая стежка Treca Paris

TRECA

PARIS

COLLECTION IMPÉRIAL MATTRESS

Матрас

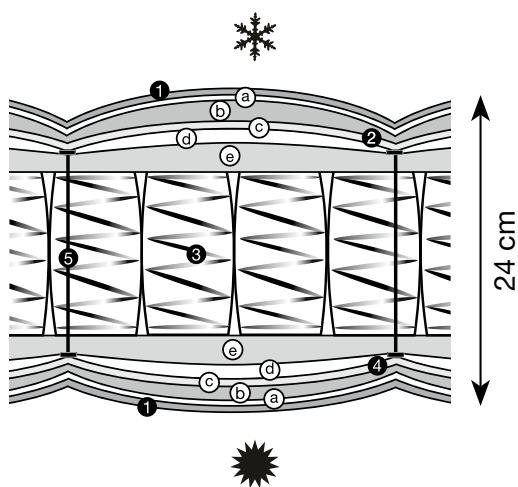

IMPÉRIAL AIR SPRING ÉLYSÉE

€ - €€ - €€€

1. ticking
1. чехол

2. winter side :

- a) cashmere and silk lining
- b) wool padding 500 g/m²
- c) hypoallergenic cotton wadding 200 g/m²
- d) complex foam 9 mm
- e) latex 20 mm

2. зимняя сторона :

- a) кашемир и шелк
- b) шерсть 500 g/m²
- c) гипоаллергенное волокно 200 g/m²
- d) пеноматериал 9 мм
- e) латекс 20 мм

3. pocket spring suspension in high tensile steel

3. Независимые пружины в высокоэластичной стали

4. summer side :

- d) latex 20 mm
- d) complex foam 9 mm
- c) hypoallergenic cotton wadding 200 g/m²
- b) white cotton padding 800 g/m²
- a) linen and silk lining

4. летняя сторона :

- e) латекс 20 мм
- d) пеноматериал 9 мм
- c) гипоаллергенное волокно 200 g/m²
- b) белый хлопок 800 g/m²
- a) лен и шелк

5. Treca Paris tufting

5. Внутренняя глубокая стежка Treca Paris

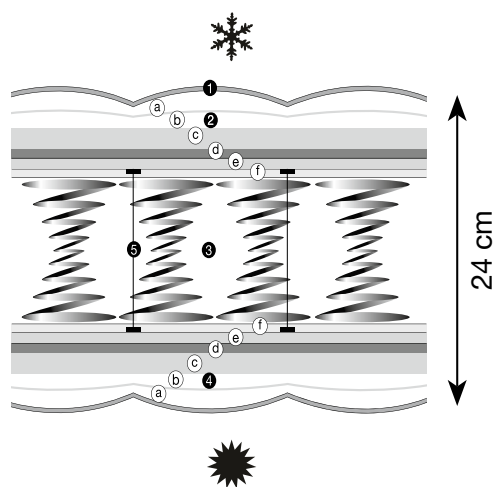

IMPÉRIAL PULLMAN CLUB

€ - €€ - €€€

1. ticking
1. чехол

2. winter side :

- a) cashmere and silk lining
- b) wool padding 500 g/m²
- c) complex foam - 18 mm
- d) wool padding 500 g/m²
- e) complex foam 9 mm
- f) heat treated felt

2. зимняя сторона :

- a) кашемир и шелк
- b) шерсть 500 g/m²
- c) пеноматериал 18 мм
- d) шерсть 500 g/m²
- e) пеноматериал 9 мм
- f) термосоединенный фетр

3. biconic spring suspension

3. Основа из биконических пружин

4. summer side :

- f) heat treated felt
- e) complex foam 9 mm
- d) wool padding 500 g/m²
- c) complex foam 18 mm
- b) white cotton padding 400 g/m²
- a) linen and silk lining

4. летняя сторона :

- f) термосоединенный фетр
- e) пеноматериал 9 мм
- d) шерсть 500 g/m²
- c) пеноматериал 18 мм
- b) белый хлопок 400 g/m²
- a) лен и шелк

5. Treca Paris tufting

5. Внутренняя глубокая стежка Treca Paris

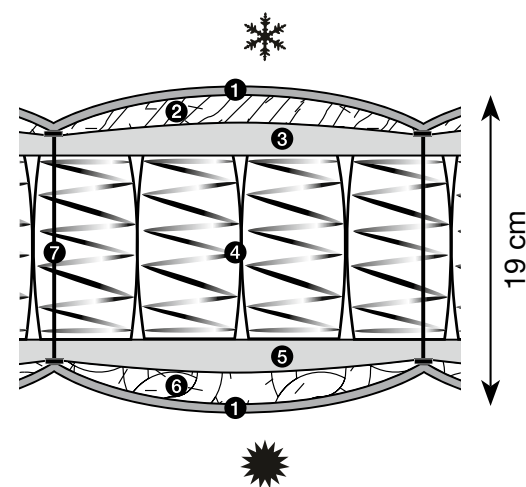

IMPÉRIAL CRUISE

€€

1. ticking
1. чехол

2. Winter side : wool 500 g/m²,

- hypoallergenic cotton wadding 200 g/m²
- 2. зимняя сторона : шерсть 500 g/m², гипоаллергенное волокно 200 g/m²

3. Softcare® 1,5 cm

3. изолирующий слой с зимней стороны : Softcare 1,5 см

4. Pocket Airspring®

4. независимые пружины

5. Softcare® 1,5 cm

5. изолирующий слой с летней стороны : Softcare 1,5 см

6. Summer side : Cotton 400 g/m², hypoallergenic cotton wadding 200 g/m²

6. летняя сторона : хлопок 400 g/m², гипоаллергенное волокно 200 g/m²

7. Treca Paris tufting

7. внутренняя глубокая стежка Treca Paris

L'ART DE LA CHAMBRE

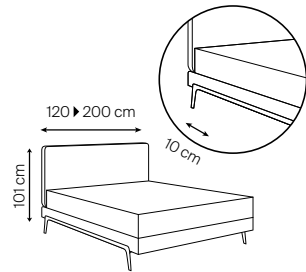

ADONIS
Design Andreas Weber

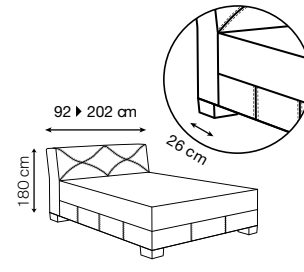

BRUXELLES
Design Andreas Weber

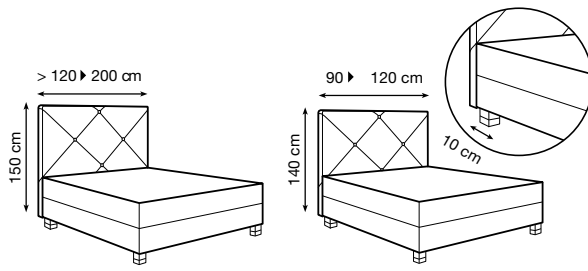

CARAT
Design Annette Lang

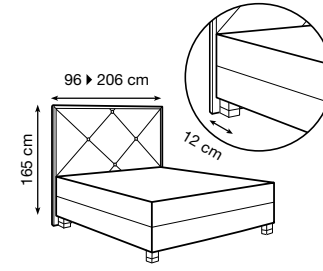

CARAT BRUT
Design Annette Lang

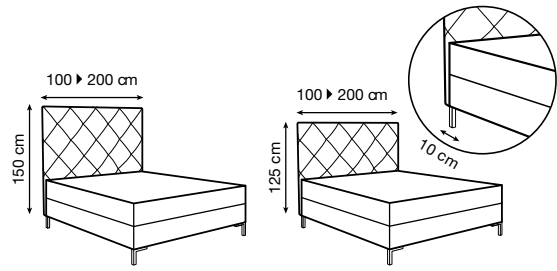

CHLOE
Design Annette Lang

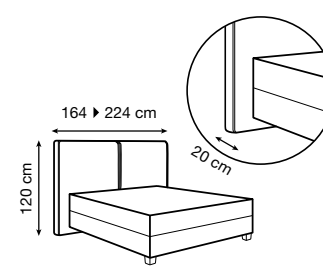

CLUB
Design Andreas Weber

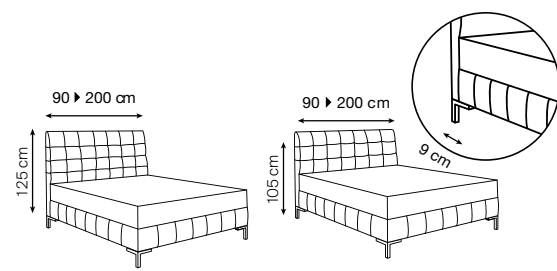

COLETTE
Design Annette Lang

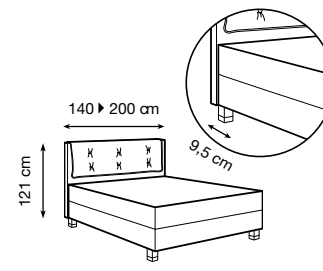

COSY
Design Tréca Paris

TRECA

PARIS

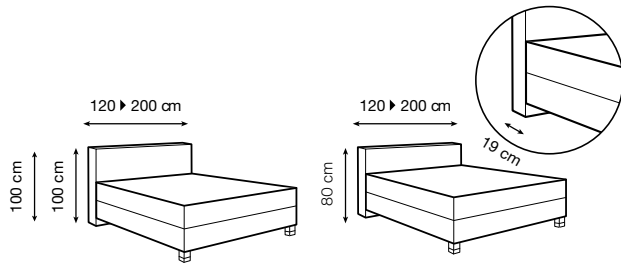

CUBE
Design Tréca Paris

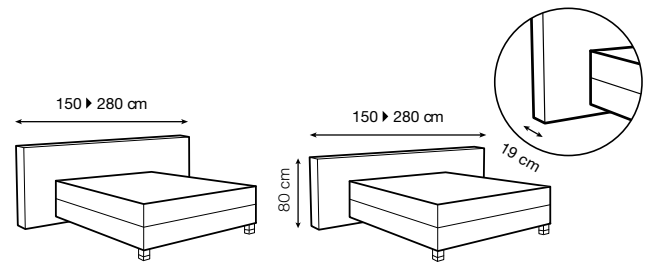

CUBE WIDE
Design Tréca Paris

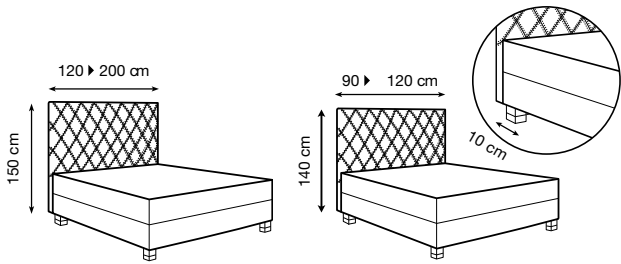

DIAMANT
Design Annette Lang

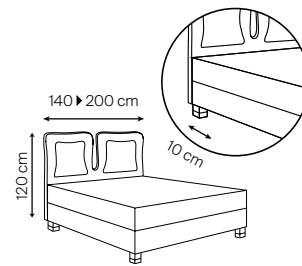

DOUBLE JEU
Design Christian Lacroix

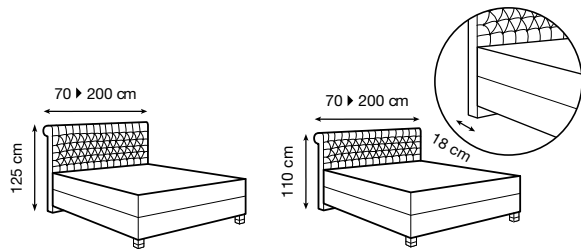

ETOILE CAPITONNE
Design Tréca Paris

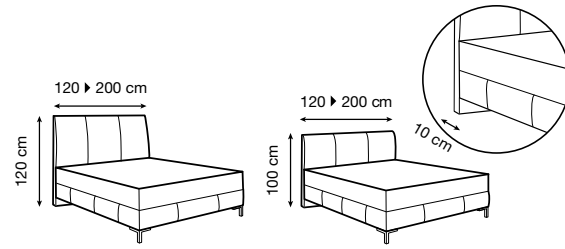

KATE
Design Annette Lang

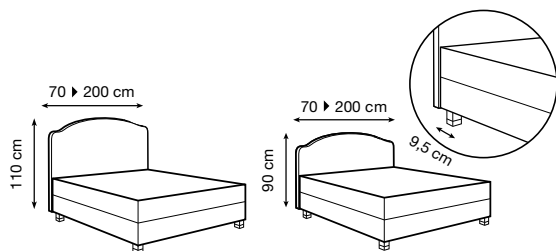

LOUIS XV
Design Tréca Paris

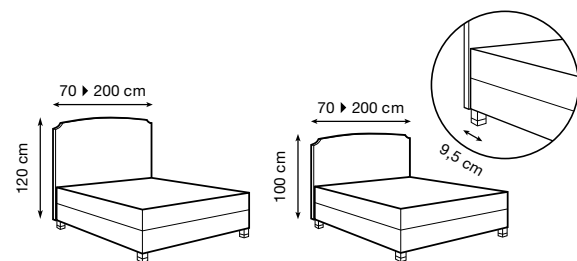

LOUIS XVI
Design Tréca Paris

L'ART DE LA CHAMBRE

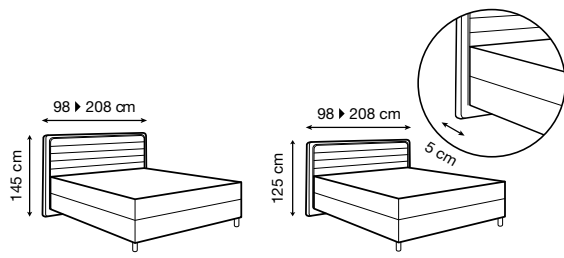

LOUNGE
Design Andreas Weber

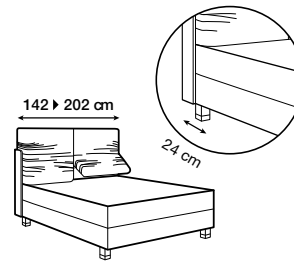

MELLOW
Studio Hoffmann Kahleyss Design

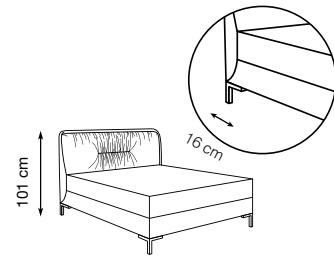

MADELEINE
Design Hoffmann Kahleyss

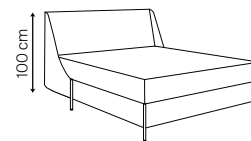

MARGOT
Design Quaglio Simonelli

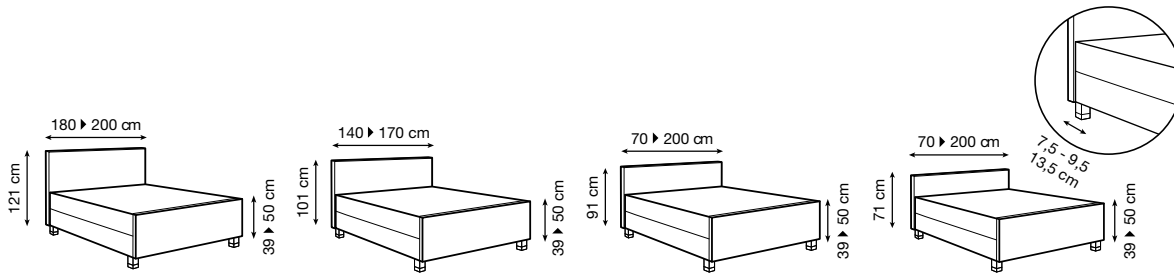

MODERNE
Design Tréca Paris

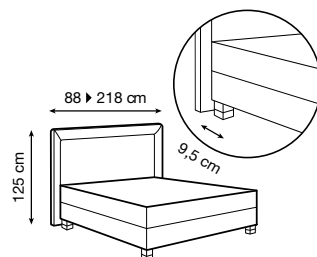

MONTE-CARLO
Design Tréca Paris

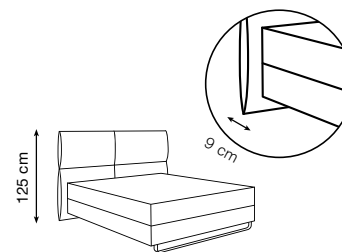

PORTOFINO
Design Quaglio Simonelli

TRECA

PARIS

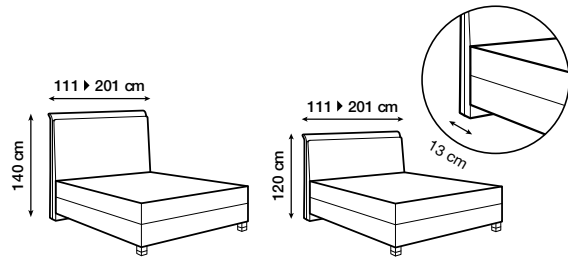

SAINT GERMAIN
Design Mathilde Brétilot

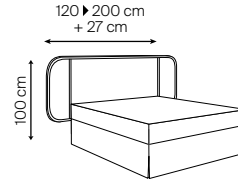

SARAH LAVOINE
Design Maison Sarah Lavoine

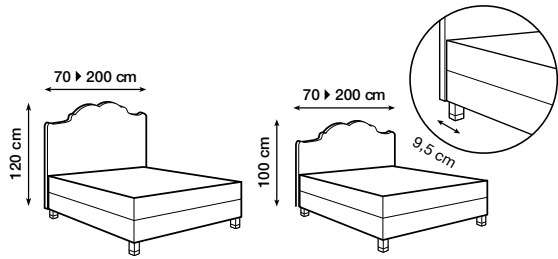

VERSAILLES
Design Tréca Paris

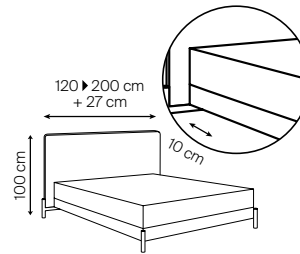

VICTOIRE
Design Quaglio Simonelli

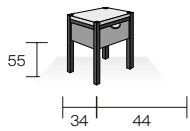

SARAH
Design Maison Sarah Lavoine

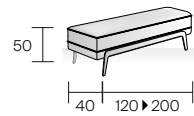

ADONIS
Design Annette Lang

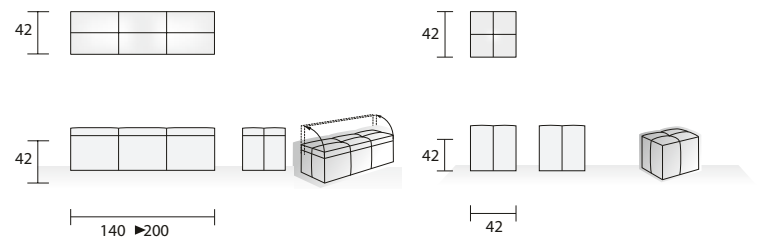

COCO
Design Annette Lang

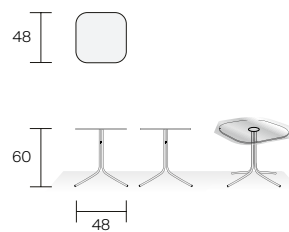

JOSÉPHINE
Design Annette Lang

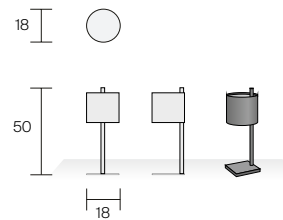

HORTENSE
Design Annette Lang

BED LEGS

НОЖКИ

An integral part of our bed designs, Treca legs come in a variety of models: metal or wood, classic or contemporary, and varied colours (see opposite), all available in several different heights.

Ножки являются неотъемлемой частью конечного дизайна наших кроватей. Мы предлагаем широкий и разнообразный ассортимент на выбор: металл или дерево, классические или современные формы, различные цвета (несколько примеров на соседней странице), каждая модель имеет несколько версий разной высоты.

BLOCK CHROME

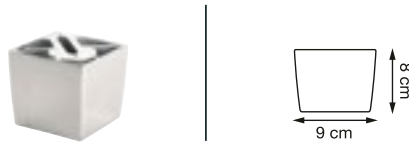

BRUXELLES



COLETTE



CYLINDRE ZYLINDER

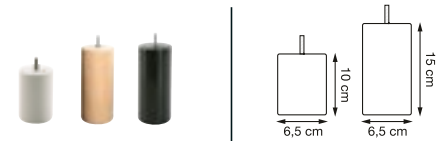

EQUERRE BLOCKFUB

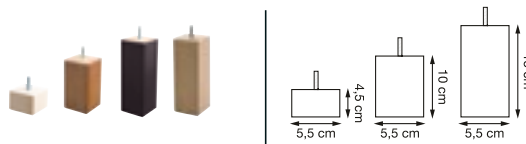

ROLL CAD

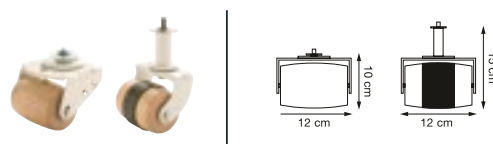

NEW SQUARE

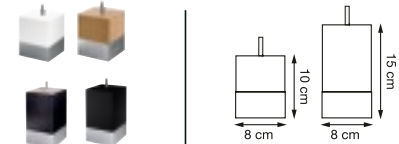

BAR CHROME

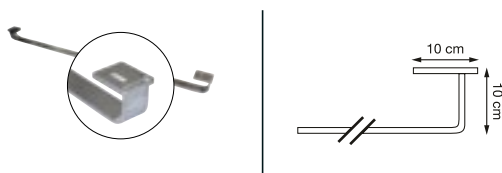

CUBE



ROLL OFF-SET



LOUIS XVI

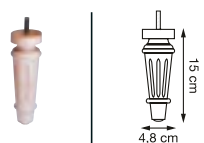

LÉNA



PRISME

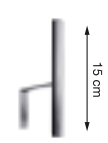

ADONIS



VICTOIRE

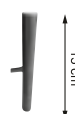

TRECA

PARIS

SHOWROOM

27, quai de La Tournelle - 75005 Paris - France
7, rue René Moritz - 67110 Reichshoffen - France
Dorpstraat 1 - 1701 Itterbeek - Belgique
Plaza de España, 11 - 28008 Madrid - Espagne
Via Casilina 3T - 00182 Roma - Italia

USINE ЗАВОД

7, rue René Moritz - 67110 Reichshoffen - France

CONTACTS КОНТАКТ

evantroyen@adova-group.com

ALSACE BEDDING SAS - TRÉCA PARIS

27, quai de la Tournelle - 75005 Paris - France

www.treca.com



les plafonds vus par

TRECA

PARIS

Le matelas Impérial Air Spring confectionné en laine de mouton et cousu main sous le plafond du Grand Foyer du Palais Garnier à Paris, peint par Paul Baudry (1828—1884).



TRECA
PARIS

treca.com